



## Návod k montáži pohonu série BH30

## **Důležité informace (přečtěte si před instalací pohonů)**

### **Všeobecné bezpečnostní pokyny**

1. **POZOR!** Důkladně si přečtěte tyto instrukce. Nesprávná instalace nebo nesprávné používání tohoto výrobku může způsobit velmi vážné ohrožení lidí.
2. Balicí papír (kartony, umělé hmoty, polystyren atd.) představuje možné ohrožení, uschovávejte je mimo dosah dětí.
3. Uschovejte si tento návod pro budoucí použití (v případě servisu atd.).
4. Tento výrobek byl navržen a vyroben pouze k použití uvedeném v tomto návodu. Jakékoliv jiné použití tohoto výrobku, které zde není uvedeno, může ovlivnit spolehlivost výrobku nebo způsobit škodu.
5. Roger Technology neponese žádnou odpovědnost za škody, způsobené nesprávnou montáží nebo jiným použitím, než pro které byl tento výrobek navržen a vyroben.
6. Nepoužívejte tento výrobek v místech, kde by mohlo dojít k nebezpečí výbuchu. Přítomnost hořlavých plynů, nebo výparů může způsobit nebezpečí výbuchu.
7. Mechanické stavební prvky musí souhlasit s platnými normami.
8. Roger Technology nemůže zodpovídat za škody vzniklé nedodržením technických norem při konstrukci vrat a vjezdových bran, nebo za jakékoliv deformace, které vzniknou během používání vrat a vjezdových bran.
9. Instalace zařízení musí vyhovovat všem platným normám a musí být prováděna výhradně kvalifikovanou osobou.
10. Před prováděním jakýchkoliv prací na zařízení vždy vypněte napájení (nejlépe hlavní vypínač systému).
11. Při použití ve venkovním prostředí se ujistěte, že elektrický systém napájení brány má diferenční (proudový chránič) spínač s prahem vypnutí 0,03A.
12. Zkontrolujte, zda zemnicí zařízení odpovídá platné normě a připojte jej ke kovovému částem. Také uzemněte zeleno-žlutý drát motoru.
13. Pohon je opatřen bezpečnostním systémem s ovládáním točivého momentu (encoder), zabraujícím sevření nebo rozdrčení.
14. Bezpečnostní zařízení (např. fotozávora, bezpečnostní mechanická hrana, atd.) chrání plochy tam, kde může dojít k nebezpečí sevření mezi dvě hrany, při otvírání a zavírání.
15. Kromě bezpečnostních zařízení, musí být brána vybavena výstražným světlem (maják).
16. Roger Technology nemůže odpovídat za správnou funkci bezpečnostních zařízení v případě, kdy budou použity jiné bezpečnostní prvky než od firmy Roger Technology (nebo jí schválených).
17. Při opravách používejte vždy originální náhradní díly.
18. Je zakázáno provádět úpravy mechanických součástí.
19. Montážní organizace musí poskytnout všechny informace týkající se mechanického odblokování systému v případě poruchy a předat návod k používání výrobku.
20. Uschovávejte dálkové ovládání a všechny ostatní ovladače mimo dosah dětí.

21. Opravovat a seřizovat zařízení smí jen kvalifikovaná firma.

Montážní firma zodpovídá za bezpečnost zařízení, seřízení tažné síly, maximální vyloučení všech možných rizik (sevření), přidáním dalších bezpečnostních prvků (fotozávory, bezpečnostní hrany). Instalaci je nutno provádět ve shodě s příslušnou normou. Veškeré elektroinstalační práce smí provádět pouze osoba s příslušnou kvalifikací (vyhl.50/78Sb)

#### 1. Zapojení pohonů série BH30

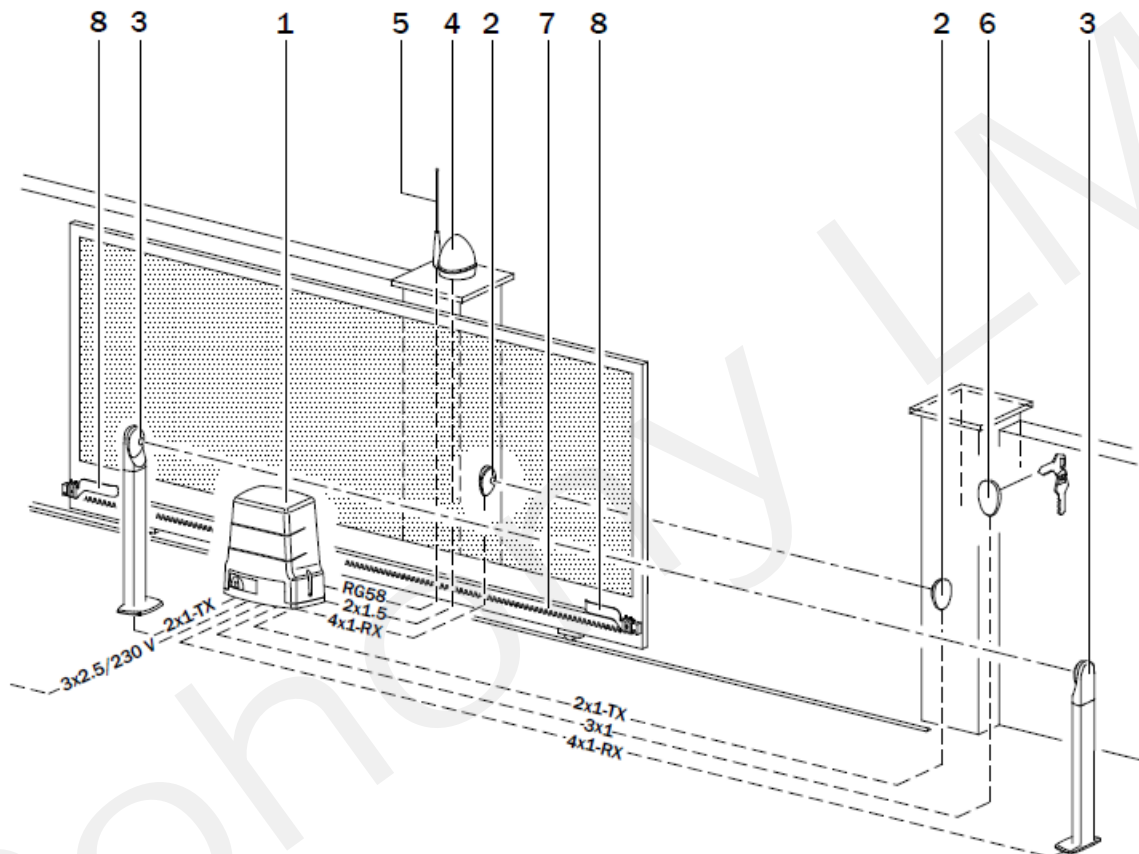

#### Legenda:

1. Pohon BH30
2. Fotobuňky venkovní
3. Fotobuňky vnitřní
4. Maják
5. Anténa
6. Klíčový spínač
7. Hřeben
8. Koncové spínače

## 2. Rozměry

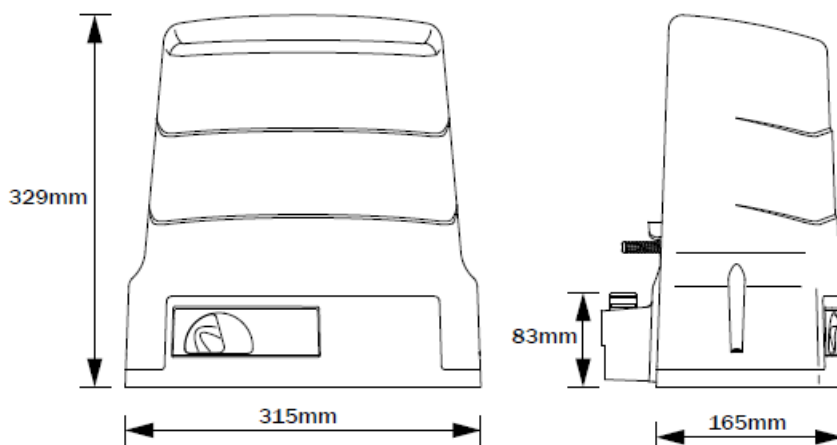

## 3. Modely, charakteristika

BH30/603	Elektromechanický pohon řady BRUSCHLESS 24V (s permanentním magnetickým polem), samosvorný, pro velmi vysokou četnost provozu. Určen pro posuvné brány 400 až 600 kg. Digitální řídicí jednotka B70/1DC se zabudovaným encoderem a mechanickým spínačem koncových poloh.
BH30/604	Elektromechanický pohon řady BRUSCHLESS 24V (s permanentním magnetickým polem), samosvorný, pro velmi vysokou četnost provozu. Určen pro posuvné brány 400 až 600 kg. Digitální řídicí jednotka B70/1DC se zabudovaným encoderem a magnetickým spínačem koncových poloh.
BH30/803	Elektromechanický pohon řady BRUSCHLESS 24V (s permanentním magnetickým polem), samosvorný, pro velmi vysokou četnost provozu. Určen pro posuvné brány 800 až 1000 kg. Digitální řídicí jednotka B70/1DC se zabudovaným encoderem a mechanickým spínačem koncových poloh.
BH30/804	Elektromechanický pohon řady BRUSCHLESS 24V (s permanentním magnetickým polem), samosvorný, pro velmi vysokou četnost provozu. Určen pro posuvné brány 800 až 1000 kg. Digitální řídicí jednotka B70/1DC se zabudovaným encoderem a magnetickým spínačem koncových poloh.
BH30/503HS	Elektromechanický pohon řady BRUSCHLESS HIGH SPEED 24V (s permanentním magnetickým polem), samosvorný, pro velmi vysokou četnost provozu. Určen pro posuvné brány do 500 kg. Digitální řídicí jednotka B70/1DC se zabudovaným encoderem a mechanickým spínačem koncových poloh. Rychlost posuvu 24,5m/min
BH30/504HS	Elektromechanický pohon řady BRUSCHLESS HIGH SPEED 24V (s permanentním magnetickým polem), samosvorný, pro velmi vysokou četnost provozu. Určen pro posuvné brány do 500 kg. Digitální řídicí jednotka B70/1DC se zabudovaným encoderem a magnetickým spínačem koncových poloh. Rychlost posuvu 24,5m/min

#### 4. Technická data

		<b>BH30/603 BH30/604</b>	<b>BH30/803 BH30/804</b>	<b>BH30/503HS BH30/504HS</b>
Použití		Soukromý i průmyslový sektor		
Typ převodovky		Samosvorná		
Typ motoru		BRUSCHLESS		
Napájení	V/Hz	230Vac 50Hz		
Spotřeba proudu	A	2	2,5	2,2
Napájení motorové jednotky	V	24	24	24
Maximální příkon	W	300	450	350
Jmenovitý příkon	W	130	200	130
Ozubený pastorek		Modul 4	Modul 4	Modul 4
Max. točivý moment	N	600	800	400
Jmen. provozní výkon při 50%	N	300	400	150
Provozní síla při 100%	N	150	200	50
Maximální rychlost	m/s	12	12	20
Jmenovitá rychlost	m/s	12	12	24
Max. váha brány	kg	600	1000	400
Max. délka brány	m	12	12	12
Max. odpor brány	N	100	150	50
Předpokládaná životnost (cykly)		250000	250000	250000
Četnost provozu		Velmi intenzivní	Velmi intenzivní	Velmi intenzivní
Krytí	IP	43	43	43
Pracovní teplota	°C	-20 až +50°C	-20 až +50°C	-20 až +50°C
Typ řídicí jednotky		B70 1DC	B70 1DC	B70 1DC

## 5. Předběžná kontrola a instalace základové desky

Předběžná kontrola před instalací

- Zkontrolujte, zda je brána je strukturálně zvuk a zkontrolujte, zda křídlo brány je stabilní. Brána může způsobit zranění nebo škody na majetku v případě vykolejení nebo pádu na jednu stranu.
- Vodící kolejnice musí být pevně připevněny k základové desce a musí být dokonale rovné, bez smyček nebo jiných nesrovnalostí, které by mohly bránit v pohybu křídla brány.
- Zkontrolujte, zda vodící mechanismus brány je v dobrém stavu a dostatečně namazaný.
- Vždy instalujte mechanické dorazy v pozici otevřeno a zavřeno, pevně ukotvené k zemi a elastické tlumící prvky (např. gumový doraz).

## Montáž základové desky pod motor

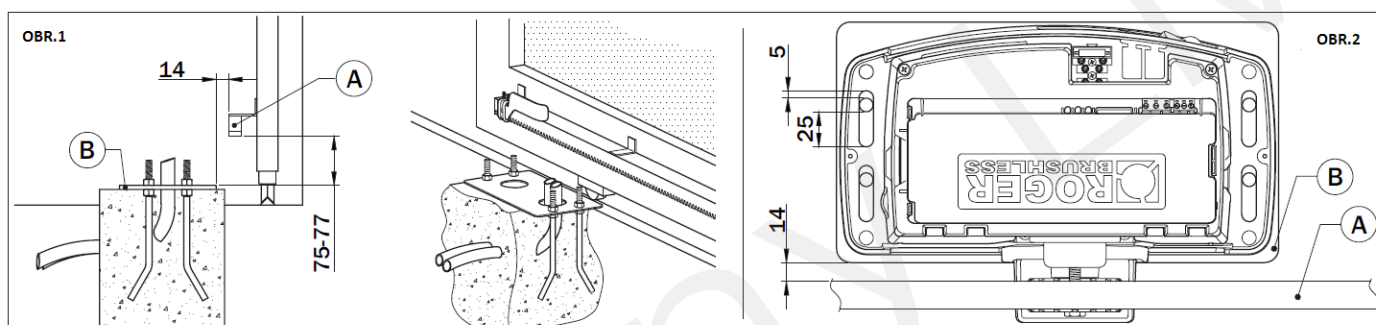

- Automatický systém může být instalován na pravé nebo levé straně.
- Nasadte čtyři matice M10 na kotevní šrouby (součást dodávky), utáhněte přes celou délku závitu
- Nasadte kotevní šrouby do 4 otvorů v základové desce a upevněte 4-mi matkami M10, jak je znázorněno na obrázku 1.
- Osadte desku do betonu. Deska musí být dokonale vyrovnaná a čistá.
- Vzdálenosti mezi základovou desku [B] a stojanu [A] musí být, jak je uvedeno na obrázku 1 a 2..
- Přívodní vedení elektrického systému musí vycházet z otvoru na pravé strana základové desky (při pohledu z vnitřní strany).

## 6. Montáž motoru BH30

- Uvolněte šrouby krytu motoru a sejměte kryt zvednutím, jak je znázorněno na obr. 3.
- Zkontrolujte, zda nastavitelné šrouby nevyčnívají ze základny motoru.
- Vložte O-kroužek (B) na každý šroub M10x40 (A). Vložte šrouby v do základny motoru (C) a zajistěte je maticemi M10 (D).
  - Nasadte motor BH30 na 4 kotevní šrouby, jak je znázorněno na obr.4. V případě potřeby vraťte zpět matice na základovou desku.
  - Nastavte horizontální polohu motoru posouváním podél drážek na straně základové desky.
  - Při nastavování svislé polohy, také zvážít správný spojovací prvek Měření na stojanu. Viz bod 7.
  - Nasadte distanční M10 (E).
  - Nasadte kryt.

OBR.3

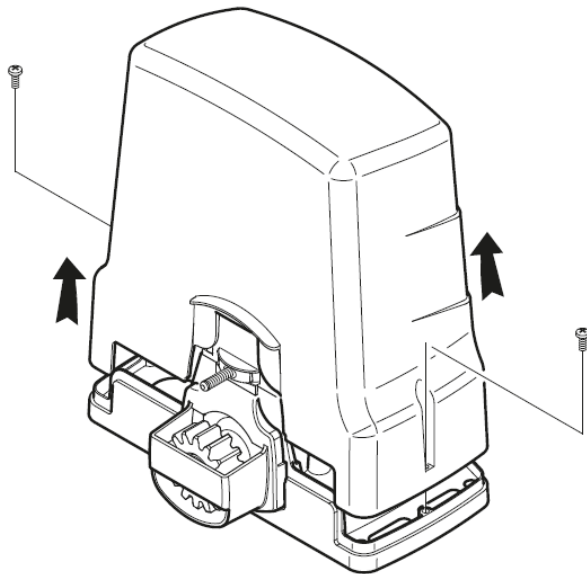

OBR.4

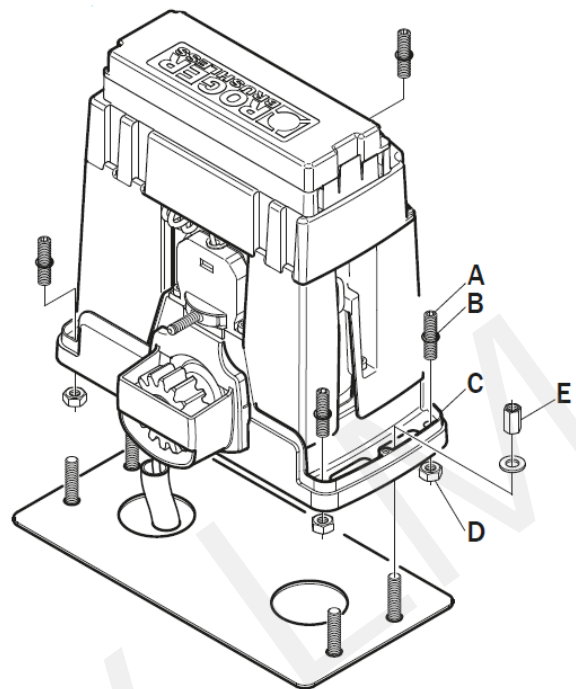

## 7. Montáž hřebenu

Pozn. : BH30 převodový motor může být použit jen s hřebeny s modulem 4.

- Odemkněte převodový motor BH30 (viz návod k použití) a posuňte bránu do otevřené pozice.
- Umístěte hřeben na pastorku, připevněte ho po celé délce brány, posuvná brána povolit přístup k spojovacím prostředkům.
- Aby bylo zajištěno, že následující části hřebenu jsou správně vyrovnány a že máte správnou rozteč zubů, doporučujeme zkontrolovat přiložením hřebenu, jak je znázorněno na obr. 5.
- Ujistěte se, že je zde volný prostor minimálně 1 - 2 mm obr. 6 (mezi pastorkem a hřebem). Pokud je to nutné, upravte výšku převodového motoru BH30.
- Ručně zkontrolujte, zda brána jezdí hladce a bez překážek.
- Připevněte převodový motor s konečnou platností.

OBR.5

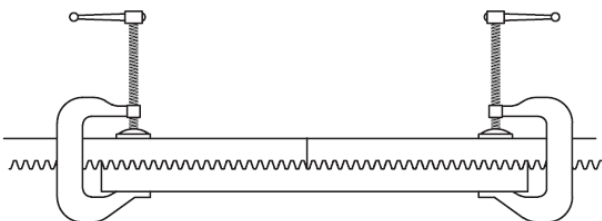

OBR.6

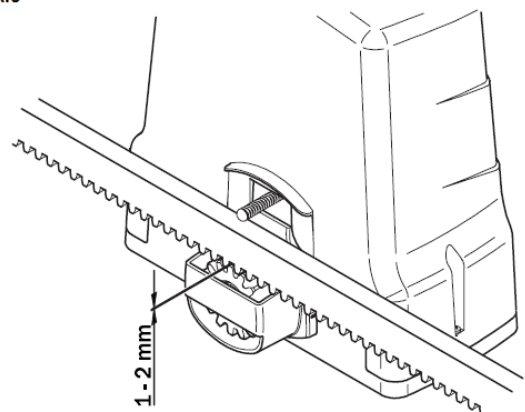

## 8. Montáž koncových dorazů

Pohybujte vraty do zcela otevřené polohy a pak do plně zavřené pozice a upevněte koncové spínač držáky na stojanu, že zajistí, aby jsou obráceny správnou cestu kolem.

- s mechanickými koncovými spínači: R = vpravo; L = vlevo (viz obr. 1).
- s magnetickými koncovými spínači: šipky ukazují směrem ke středu stojan (obr. 2) .

Pozor: mezi magnetem a koncového spínače držáku musí být vzdálenost nejméně 10 mm.

- Proveďte několik otevření / zavření, nastavte pozice koncových spínačů tak že brána se zastaví 40 až 80 mm před mechanickou zábranu. Brzdná dráha je závislá na hmotnosti brány, tření a povětrnostních podmínkách.
- Brána nesmí přijít do styku s mechanickými dorazy při otevírání a zavírání.

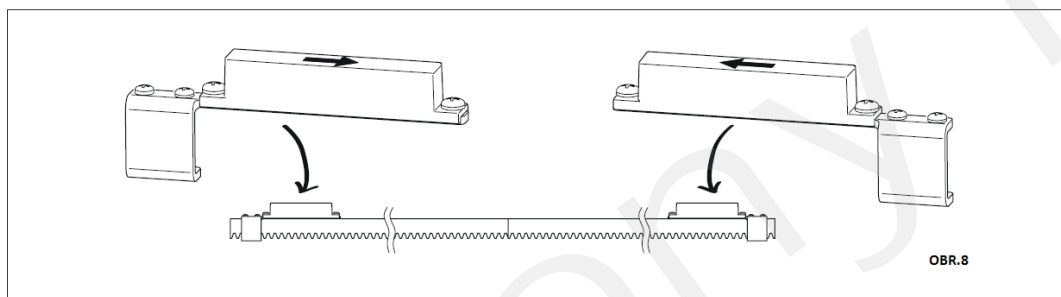
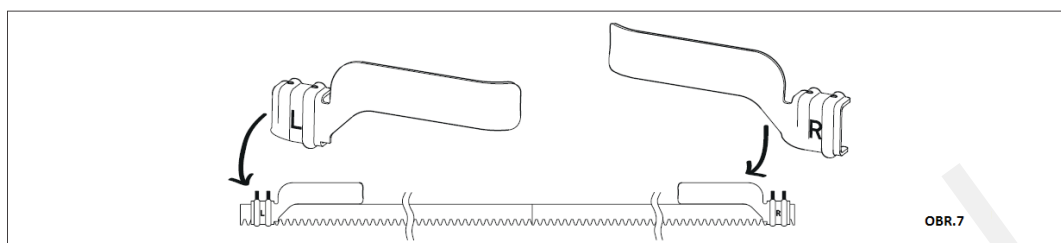

## 9. Připojení napájení

Elektrické zapojení a oživení řídicí jednotky B70/1DC pro pohon automatické brány řady BH30 jsou znázorněny v návodu k instalaci použité řídicí jednotky.

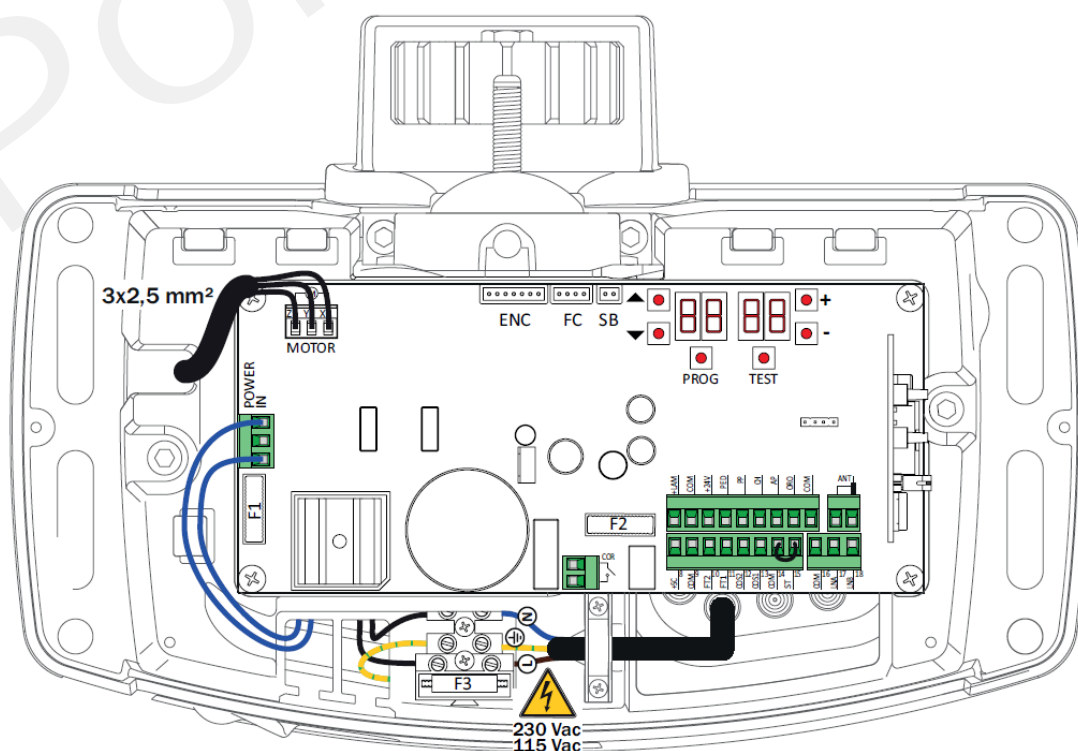

## Magnetický koncový spínač

Příkazy otevírání a zavírání koncového spínače jsou typu OTEVŘENÝ KOLEKTOR.

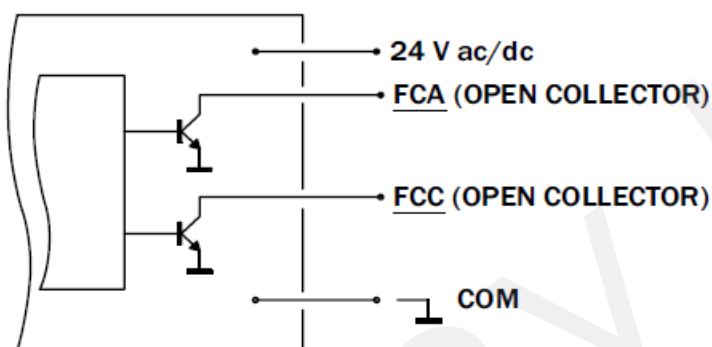
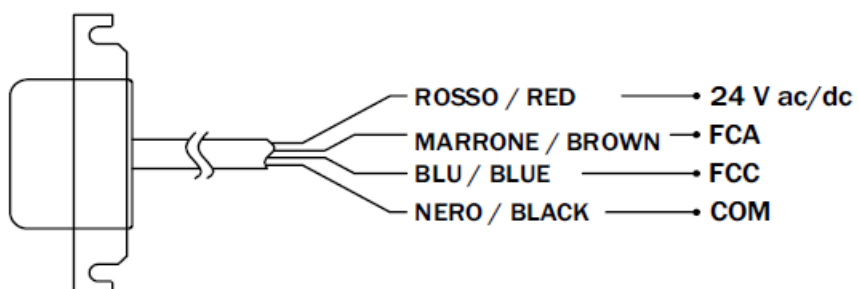

### Declaration of Conformity

I the undersigned, as acting legal representative of the manufacturer:

**Roger Technology - Via Botticelli 8, 31021 Bonisiolo di Mogliano V.to (TV)**

hereby DECLARE that the appliance described hereafter:

Description: Sliding gate automation

Model: serie BH30

Is conformant with the legal requisites of the following directives:

- Directive **89/336/EEC** (EMC Directive) and subsequent amendments;
- Directive **73/23/EEC** (Low Voltage Directive) and subsequent amendments;

and that all the standards and/or technical requirements indicated as follows have been applied:

EN 61000-6-3

EN 61000-6-2

EN 60335-1

EN 60335-2-103

Last two figures of year in which marking was applied **CE 14**.

Place: Mogliano V.to

Date: 03/11/2014

Signature