



IS117 Rev.09 12/04/2017

# B70/1DC

## řídící jednotka pro posuvné brány

originální návod k obsluze

**ROGER**  
BRUSHLESS



## Pokyny a upozornění montérovi

**ROGER**  
TECHNOLOGY

## Obsah

|     |   |    |
|-----|---|----|
| 1   | Obecná bezpečnostní opatření.....                           | 14 |
| 2   | Popis výrobku.....  | 14 |
| 3   | Technické charakteristiky výrobku.....                      | 15 |
| 4   | Popis připojení.....  | 15 |
| 4.1 | Elektrická připojení.....                                   | 15 |
| 5   | Funkční tlačítka a displej.....                             | 17 |
| 6   | Zapnutí nebo uvedení do provozu.....                        | 17 |
| 7   | Funkční režimy displeje.....                                | 17 |
| 8   | Naučení dráhy brány.....                                    | 20 |
| 9   | Seznam parametrů.....                                       | 21 |
| 10  | Menu parametrů.....   | 23 |
| 11  | Speciální parametry pro řady BH30/500/HS – BM30/300/HS..... | 32 |
| 12  | Povely a příslušenství.....                                 | 33 |
| 13  | Stav bezpečnostních vstupů a povelů (režim TEST).....       | 36 |
| 14  | Hlášení alarmů a poruch.....                                | 37 |
| 15  | Diagnostika – provoz INFO.....                              | 39 |
| 16  | Mechanické uvolnění.....                                    | 40 |
| 17  | Režim obnovení polohy.....                                  | 40 |
| 18  | Kontrola při přejímce.....                                  | 40 |
| 19  | Údržba.....   | 41 |
| 20  | Likvidace.....  | 41 |
| 21  | Doplňkové informace a kontakty.....                         | 42 |
| 22  | Prohlášení o shodě.....                                     | 42 |

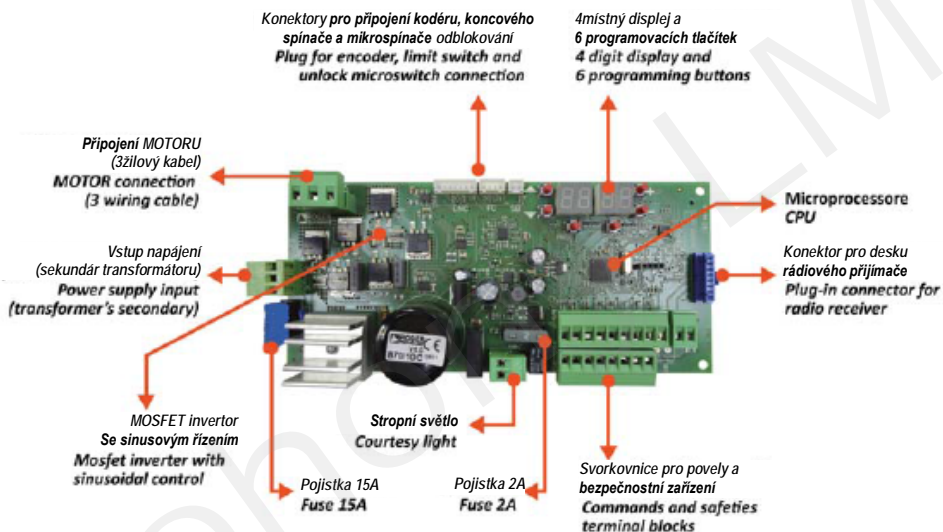

Firmware Rev r1.47

1

**BH30**

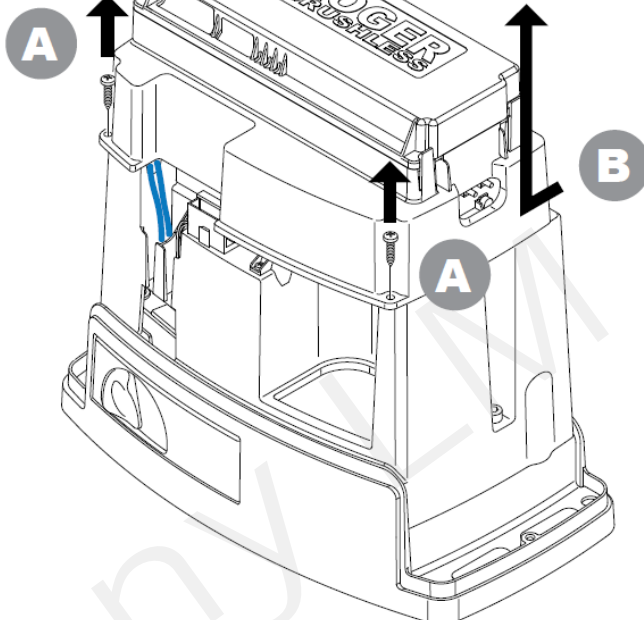

**BM30**

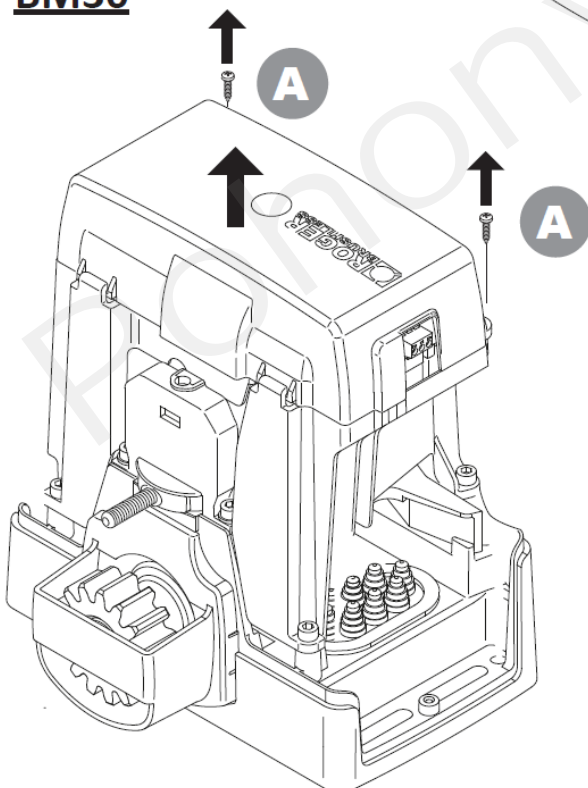

2

Jen s nabíječem baterii B71/BC

• With B71/BC battery charger

SOLO Serie BH30  
Jen řada BH30

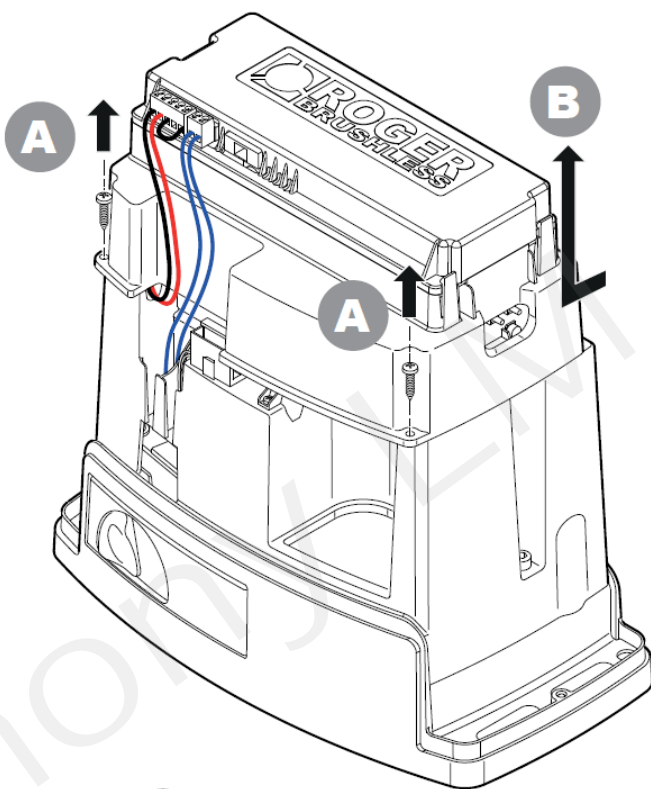

C

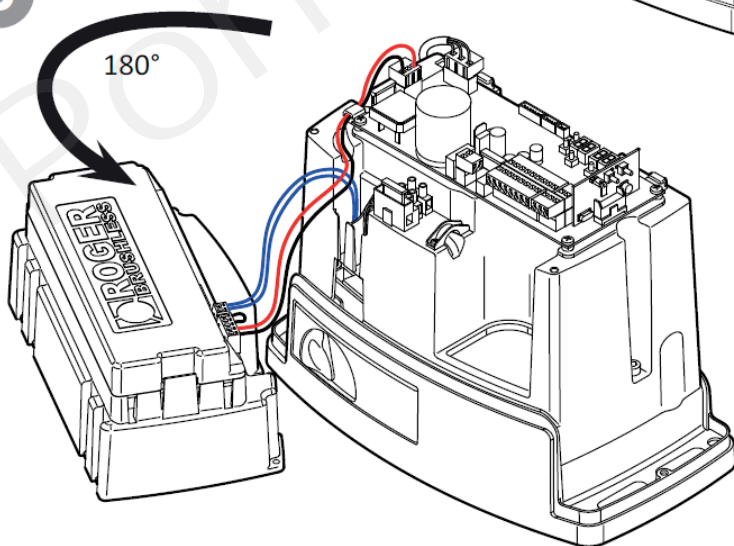

3

F1  
POJISTKA  
FUSE  
15A

D

F3  
POJISTKA  
FUSE  
T1A  
T2A (115V)

230 Vac  
115 Vac

F2  
POJISTKA  
FUSE  
2A

H93/RX22A/I  
RADIOVÝ PRIJÍMAČ  
RADIO RECEIVER

D

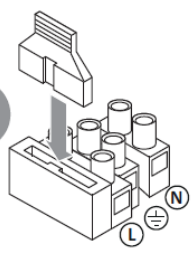
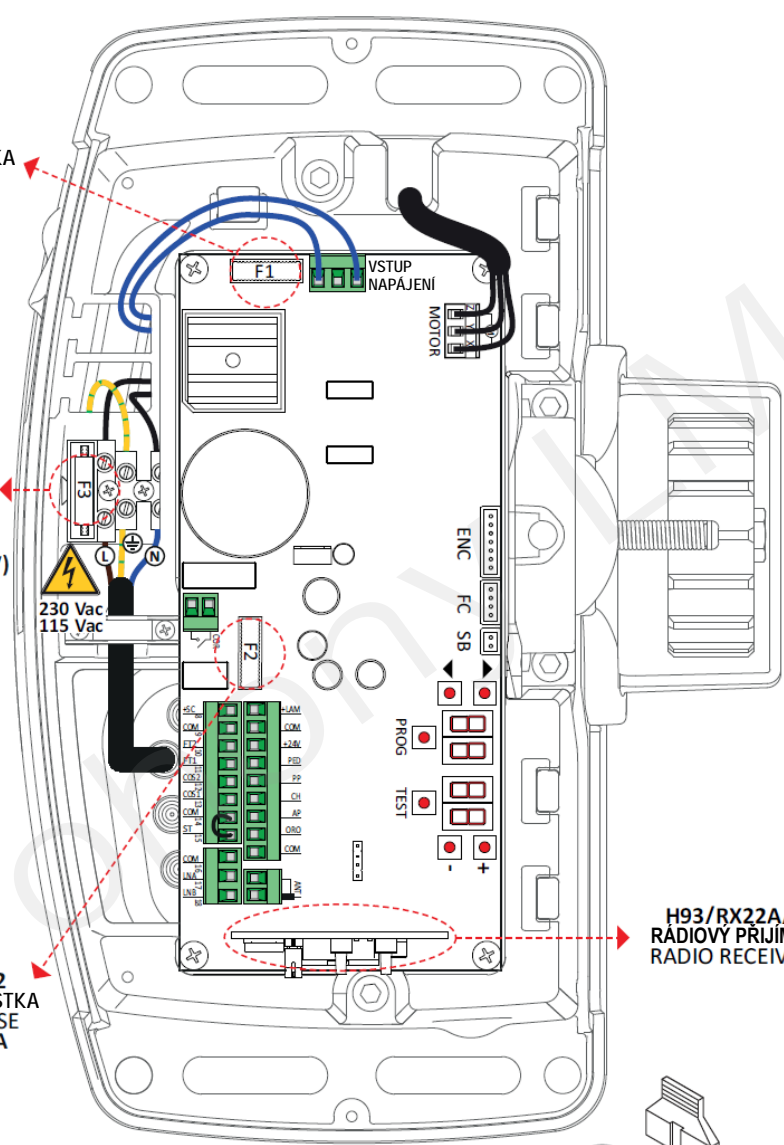

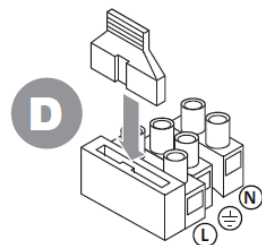
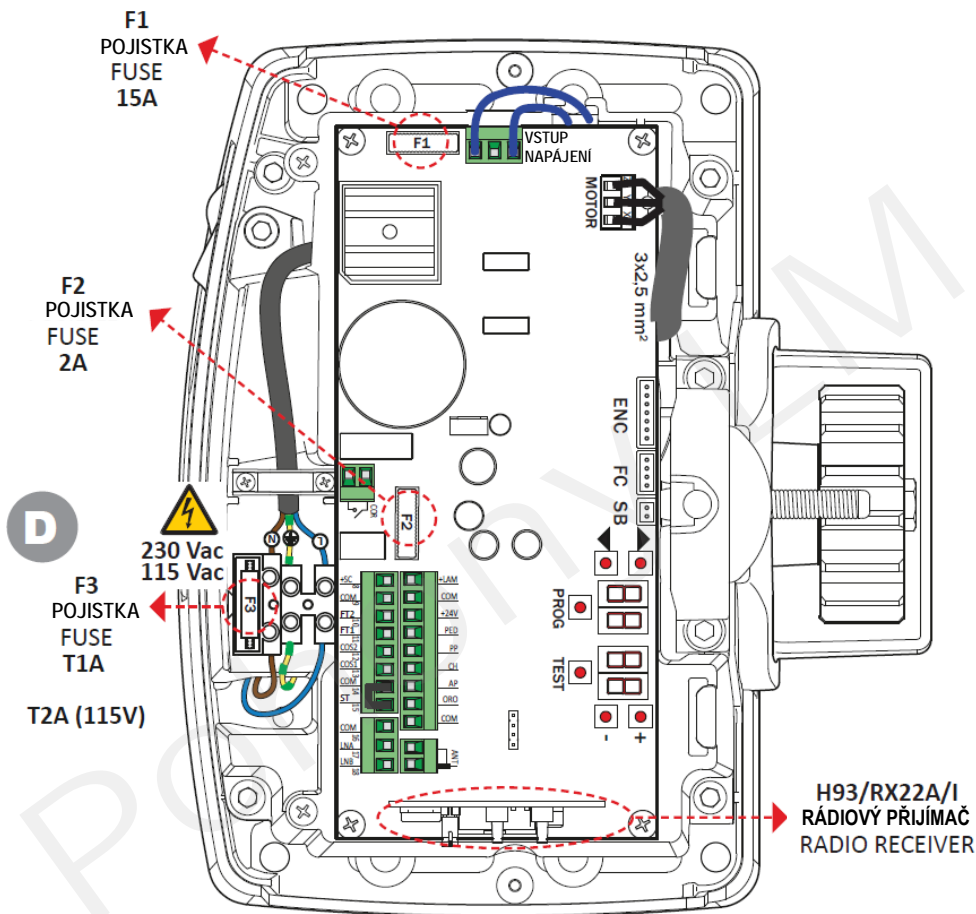

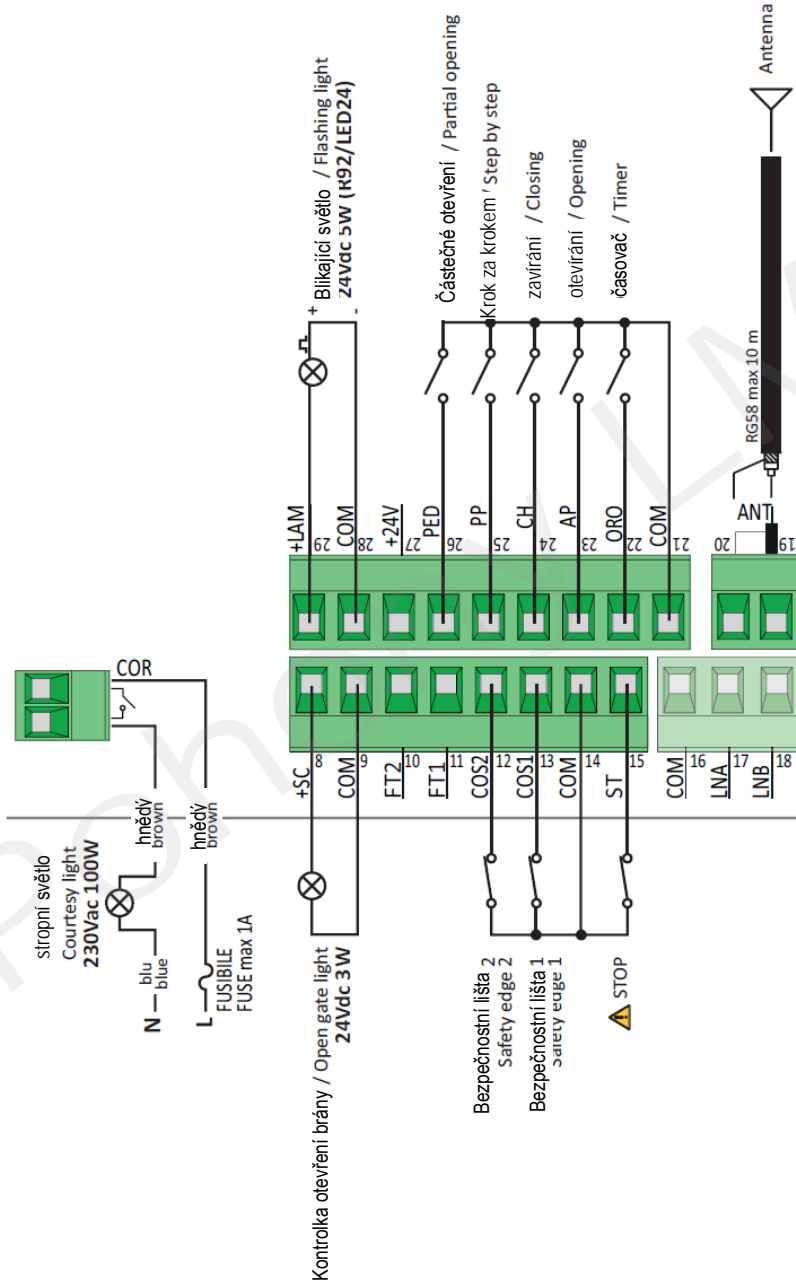

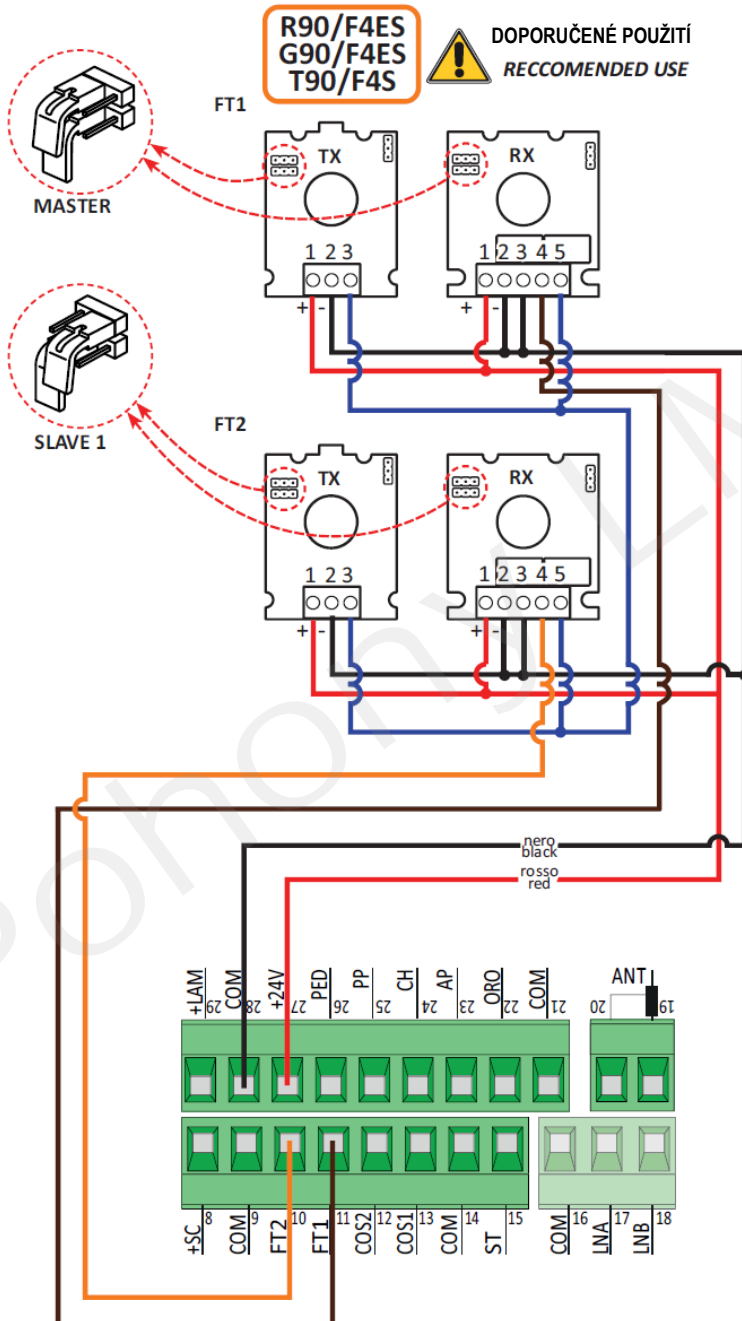

R90/F4ES  
G90/F4ES  
T90/F4S



DOPORUČENÉ POUŽITÍ  
RECOMMENDED USE

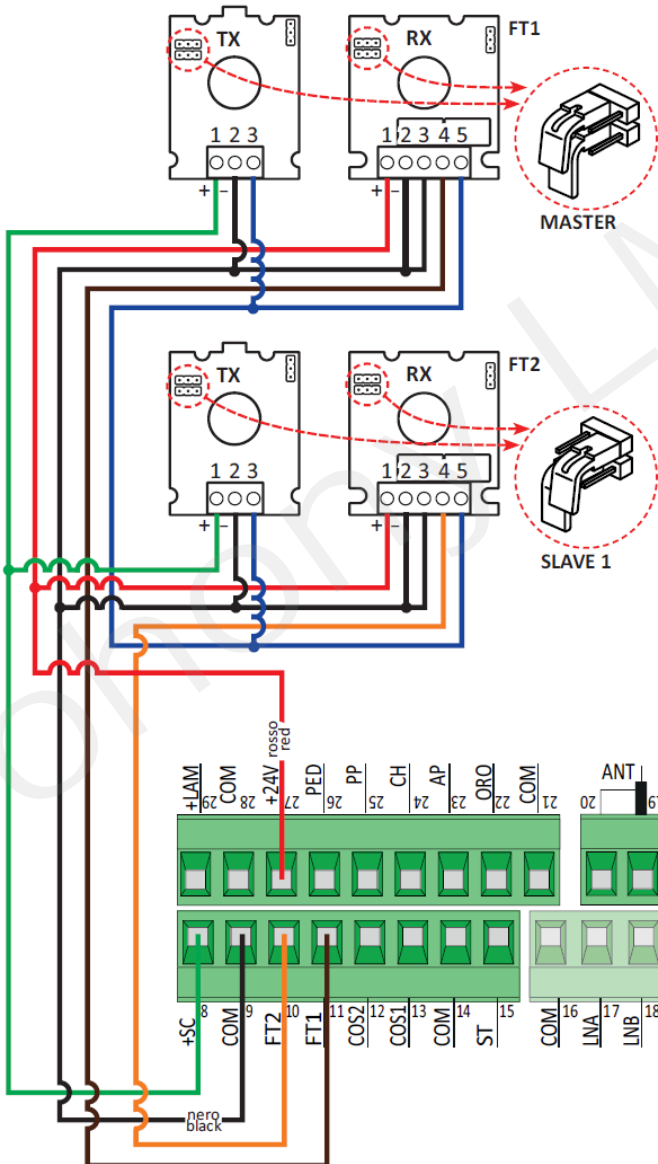

# ŠETŘENÍ BATERIÍ (nastavte *A8 03*) TEST FOTOBUNĚK (nastavte *A8 04*)

8

**DOPORUČENÉ POUŽITÍ**  
*RECCOMENDED USE*

R90/F4ES  
G90/F4ES  
T90/F4S

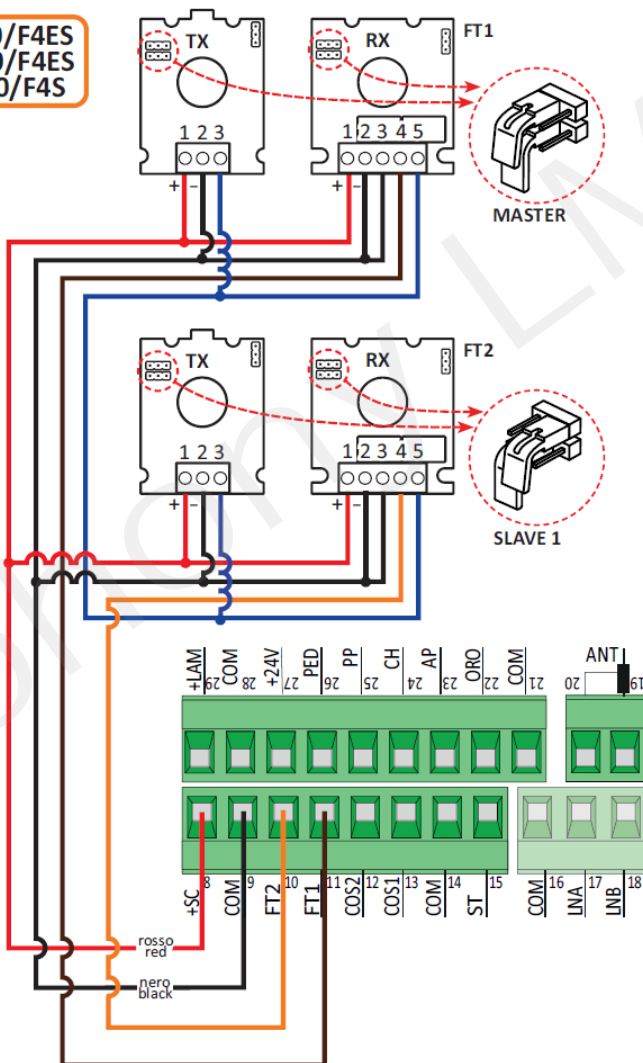

9

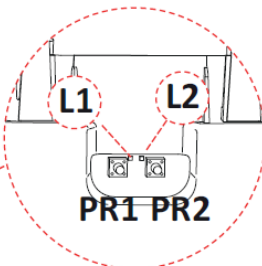
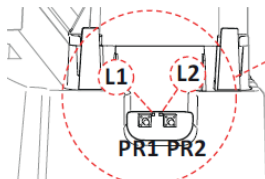

Rádiové kanály  
Radio channels

**BH30**

10

**BM30**

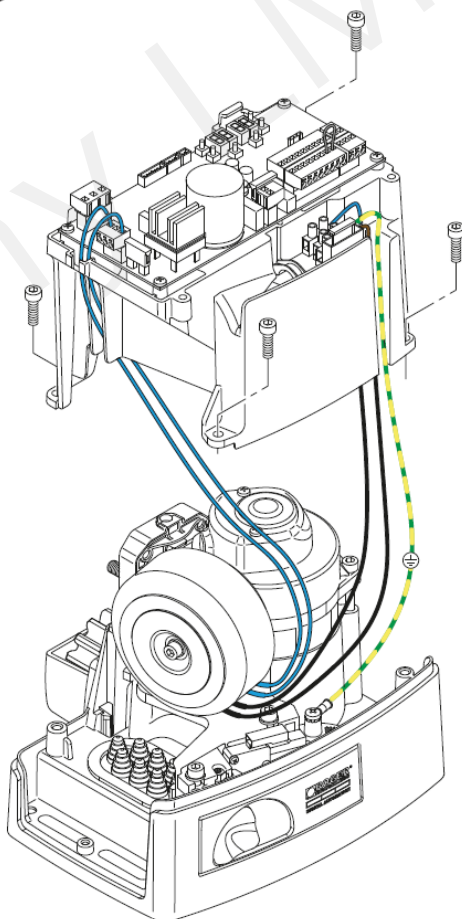
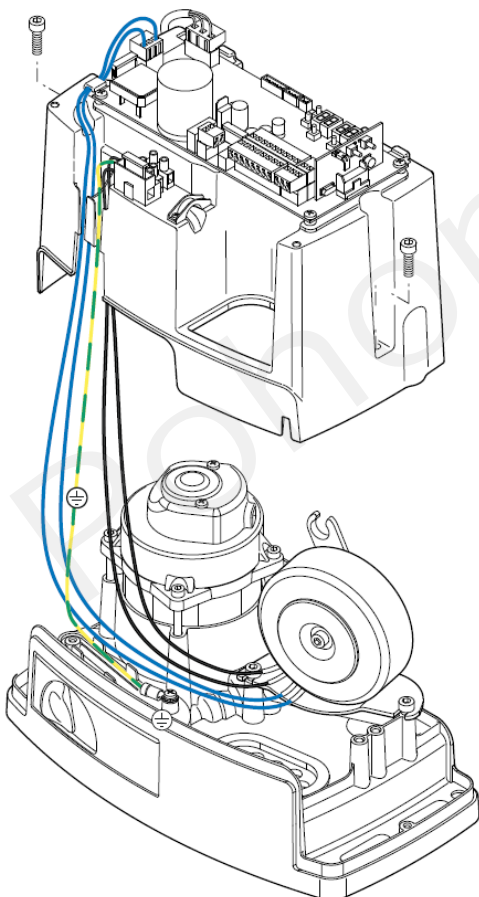

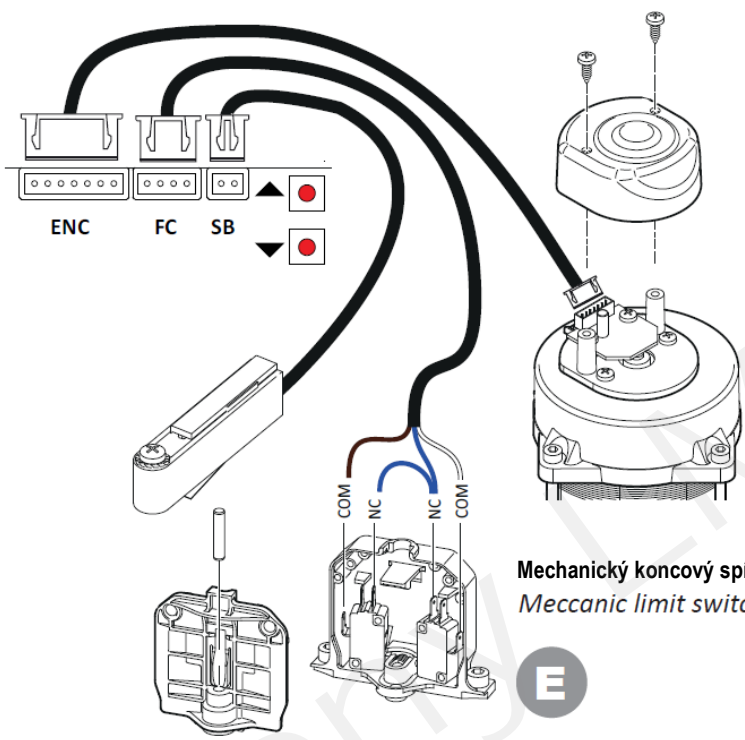

**Mechanický koncový spínač**  
*Meccanic limit switch*

**E**

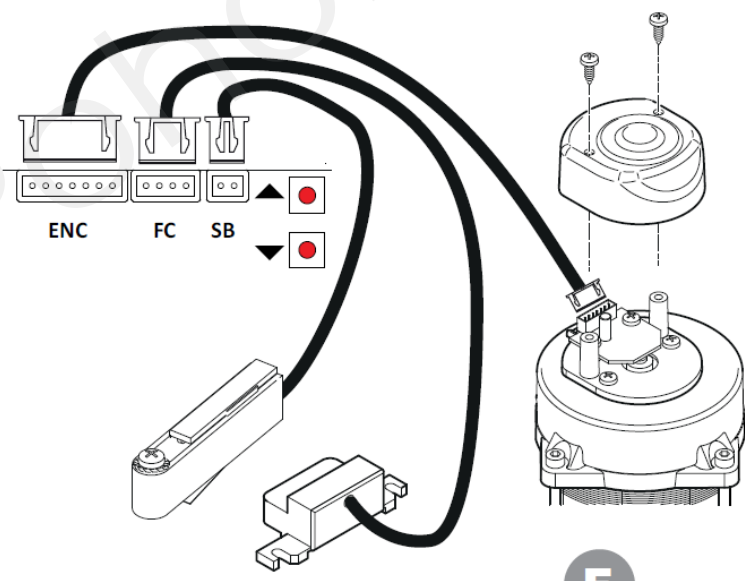

**Magnetický koncový spínač**  
*Magnetic limit switch*

**F**

## 1 Obecná bezpečnostní opatření



**Pozor: Nesprávná instalace může být příčinou závažného poškození nebo poranění.**  
**Před instalací výrobku pozorně prostudujte pokyny.**

Příručka instalace je určena jen pro kvalifikované pracovníky.

ROGER TECHNOLOGY nemůže odpovídat za žádnou škodu nebo zranění v důsledku nevhodného používání nebo používání jiného, než k zamýšlenému účelu, uvedenému v této příručce.

Instalaci, elektrická připojení a seřízení musí provést pracovníci s kvalifikací, v souladu s osvědčenou praxí a platnými předpisy.



Před instalací výrobku se přesvědčte o jeho bezvadném stavu.

Vypínač nebo odpojovač všech pólů se vzdáleností rozpojených kontaktů nejméně 3 mm musí být vložen do síťového přívodu.

Zajistěte, aby před elektrickou instalací zařízení byl zapojen odpovídající proudový chránič a vhodná nadproudová ochrana podle platných předpisů.

Evropské normy EN 12453 a EN 12455 definují minimální požadavky na bezpečnost provozu automatických dveří a bran. Tyto normy požadují zejména použití zařízení omezujících sílu a též zařízení bezpečnostních, určených k detekci osob nebo objektů v provozní oblasti a zabráňujících kolizi za všech okolností (zemní čidla, fotoelektrické závory, funkce detekce obsluhující osoby).

Pokud je bezpečnost instalovaného zařízení založena na systému omezujícím sílu nárazu, pak je nutné ověřit, že charakteristiky a chování automatického systému odpovídají požadavkům příslušných norem a předpisů.

Po pracovníkovi provádějícím instalaci se požaduje změření síly nárazu a naprogramování řídicí jednotky, aby hodnoty rychlosti a momentu byly v mezích definovaných normami EN 12453 a EN 12455.

Kde je to požadováno, spojte automatizaci s funkční zemnicí soustavou splňující platné normy bezpečnosti.

Před každou prací na zařízení odpojte přívod od elektrické sítě. Odpojte též všechny záložní baterie.

Při opravě nebo výměně částí zařízení používejte jen originální náhradní díly.

Obalové materiály (plasty, polystyren atd.) nesmí být vyhazovány do životního prostředí, ani ponechány v dosahu dětí, protože jsou potenciálním zdrojem nebezpečí.

## 2 Popis výrobku

Kontrolér B70/1DC je jednotka pro senzorové řízení bezkartáčového motoru ROGER pohonu automatických posuvných bran užívající kodér s vysokým rozlišením.

**Zajistěte správné nastavení parametru A1.** Pokud tento parametr není správně nastaven, nemusí systém pracovat správně.

Doporučujeme používat jen příslušenství a řídicí a bezpečnostní zařízení ROGER TECHNOLOGY. Konkrétně doporučujeme instalovat fotobuňky řady R90/F4ES, G90/F4ES a T90/F4S.

### 3 Technické charakteristiky výrobku

|                                   | BH30/600   | BH30/800         | BH30/500/HS      | BM30/400         | BM30/300/HS      |
|-----------------------------------|--|------------------|------------------|------------------|------------------|
| NAPÁJECÍ NAPĚTÍ                   | 230 Vac ± 10% 50 Hz (B70/1DC/115: 115 Vac ± 10% 60 Hz)   |                  |                  |                  |                  |
| MAXIMÁLNÍ PROUDOVÝ ODBĚR ZE SÍTĚ  | 160 W  | 250 W            | 380 W            | 140 W            | 320 W            |
| POJISTKY                          | F1 = 15A (ATO257) ochrana výkonového obvodu motoru<br>F2 = 2A (ATO257) ochrana napájení příslušenství<br>F3 = T1A (5x20 mm) (B70/1DC/115: T2A (5x20 mm)) |                  |                  |                  |                  |
| PŘIPOJITELNÉ MOTORY               | 1  |                  |                  |                  |                  |
| NAPÁJENÍ MOTORU                   | 24Vac měničem s automatickou ochranou  |                  |                  |                  |                  |
| TYP MOTORŮ                        | bezkartáčový sinusový (ROGER BRUSHLESS)  |                  |                  |                  |                  |
| TYP REGULACE MOTORU               | vektorové řízení (FOC), se senzory   |                  |                  |                  |                  |
| JMENOVITÝ VÝKON JEDNOHO MOTORU    | 45 W   | 75 W             | 120 W            | 45 W             | 100 W            |
| MAXIMÁLNÍ VÝKON NA MOTOR          | 125 W  | 200 W            | 350 W            | 110 W            | 320 W            |
| MAXIMÁLNÍ VÝKON PRO BLIKÁNÍ       | 13 W<br>(24 Vdc)   | 25 W<br>(24 Vdc) | 25 W<br>(24 Vdc) | 13 W<br>(24 Vdc) | 25 W<br>(24 Vdc) |
| INTERVAL BLIKÁNÍ                  | 50%  |                  |                  |                  |                  |
| MAXIMÁLNÍ PŘÍKON STROPNÍHO SVĚTLA | 100W 230Vac - 40W 24Vac/dc (bezpotenciálový kontakt)   |                  |                  |                  |                  |
| PŘÍKON SVĚTLA OTEVŘENÉ BRÁNY      | 3W (24Vdc)   |                  |                  |                  |                  |
| MAXIMÁLNÍ PŘÍKON PŘÍSLUŠENSTVÍ    | 7 W<br>(24 Vdc)  | 10 W<br>(24 Vdc) | 10 W<br>(24 Vdc) | 7 W<br>(24 Vdc)  | 10 W<br>(24 Vdc) |
| PROVOZNÍ TEPLOTA                  | -20°C / +55°C  |                  |                  |                  |                  |
| ROZMĚRY VÝROBKU                   | Rozměry v mm. 200 x 90 x 45 hmotnost: 0,244 kg   |                  |                  |                  |                  |

### 4 Popis připojení

Pro přístup ke svorkovnici ovládání je nutné sejmout kryt motoru, jak ukazuje obrázek 1:

- vyjměte dva šrouby A;
- BH30: tlačte kryt stranou a pak jej zvedněte (šipka B).

Pokud je instalován nabíječ baterií B71/BC (**jen u řady BH30**), viz obrázek 2:

- vyjměte dva šrouby A;
- BH30: tlačte kryt stranou a pak jej zvedněte (šipka B);
- otočte krytem o 180° a položte jej před pohon. Pozor: kryt zvedejte opatrně, aby se nepoškodily vodiče.

Obrázek 3-4 ukazuje schéma pro zapojení sítě na desku řízení motoru (B70/1DC).

#### 4.1 Elektrická připojení

Odizolujte konec napájecího silového kabelu pro připojení na svorkovnici (viz zobrazení D v obr. 3-4) a kabel upevněte speciální sponkou.

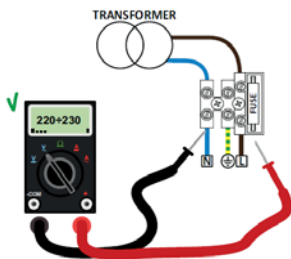

Voltmetrem změřte přiváděné síťové napětí. Pro správnou funkci bezkartáčového pohonu musí přiváděné napájecí napětí být nejméně 230 Vac (115 Vac)  $\pm$  10%.  
Pokud změřené napětí kolísá, nebo nedosahuje uvedených hodnot, NEPRACUJE automatika správně.

#### PŘIPOJENÍ ŘÍDICÍ JEDNOTKY NA SÍŤ

Napájení 230 Vac  $\pm$  10% (115 Vac  $\pm$  10%)

| PŘIPOJENÍ PŘÍSLUŠENSTVÍ NA ŘÍDICÍ JEDNOTKU  | KABEL = 1 až 20 m       |
|---|-------------------------|
| vysílače fotobuněk  | 4 x 0,5 mm <sup>2</sup> |
| přijímače fotobuněk   | 2 x 0,5 mm <sup>2</sup> |
| numerická klávesnice H85/TDS – H85/TTD (připojení řídicí jednotky na desku dekodéru H85/DEC-H85/DEC2) volič s klíčem R85/60 | 3 x 0,5 mm <sup>2</sup> |
|   | 3 x 0,5 mm <sup>2</sup> |

#### PŘIPOJENÍ BLIKAJÍCÍHO SVĚTLA NA ŘÍDICÍ JEDNOTKU

Napájení LED 24 Vdc (max. 25 W, střída blikání 50%)

2 x 1 mm<sup>2</sup> (max. 10m)

#### PŘIPOJENÍ KONTROLKY OTEVŘENÍ NA ŘÍDICÍ JEDNOTKU

Napájení 24 Vdc (max. 3 W)

| DĚLKA KABELU            |
|-------------------------|
| 1 až 20m                |
| 2 x 0,5 mm <sup>2</sup> |

#### PŘIPOJENÍ STROPNÍHO SVĚTLA NA ŘÍDICÍ JEDNOTKU

Napájení 230 Vac (max. 100 W)

| DĚLKA KABELU          |
|-----------------------|
| 1 až 20m              |
| 2 x 1 mm <sup>2</sup> |

#### PŘIPOJENÍ ANTÉNY NA ŘÍDICÍ JEDNOTKU

kabel typu RG58

max. 10 m

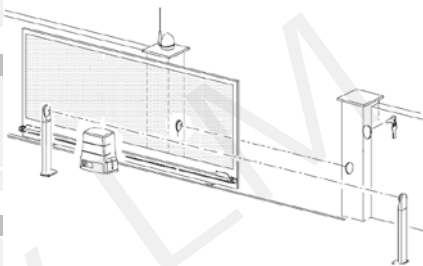

**POZOR:** Staré kabely, zejména kabely starších typů, zvláště pokud mají průřezy 3x1,5 mm<sup>2</sup>, mohou ovlivňovat chování digitálního bezkartáčového motoru.

|                 | POPIS  |
|-----------------|--|
|                 | <p>Přívod napájení ze sítě 230Vac <math>\pm</math> 10%.<br/>Pojistka 5x20 T1A.<br/>B70/1DC/115 pojistka 5x20 T2A</p>   |
| <p>POWER IN</p> | <p>Vstup napájení z transformátoru (nebo z nabíječe baterií B71/BC, pokud je použit).<br/>POZNÁMKA: Již zapojeno v továrně ROGER TECHNOLOGY,</p>   |
| <p>X-Y-Z</p>    | <p>Připojení bezkartáčového motoru ROGER.<br/>Připojení B72/BRAKE u provedení BH30 a BM30 High Speed.<br/>POZNÁMKA: Zapojení je provedeno v továrně ROGER TECHNOLOGY.<br/>Pozor! Po odpojení vodičů k motorům od svorkovnice se musí po novém připojení provést zkouška směru otáčení motoru, viz kapitolu8.</p> |

## 5 Funkční tlačítka a displej

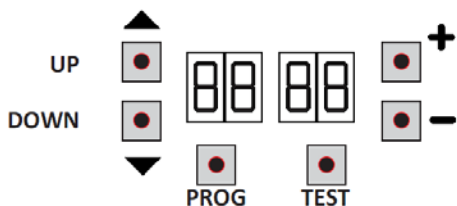

| TLAČÍTKO | POPIS                         |
|----------|-------------------------------|
| UP ▲     | Následující parametr          |
| DOWN ▼   | Předcházející parametr        |
| +        | Zvýšení hodnoty parametru o 1 |
| -        | Snížení hodnoty parametru o 1 |
| PROG     | Provoz s učením               |
| TEST     | Aktivace režimu TEST          |

- Stisknutím tlačítka UP ▲ nebo DOWN ▼ se zobrazuje parametr, který zamýšlíte měnit.
- Tlačítka + a - měníte hodnotu parametru. Hodnota začne blikat.
- Pro rychlejší změnu parametru bude procházení parametry rychlejší po stisknutí a držení tlačítka + nebo -.
- K uložení nové hodnoty několik sekund čekejte, nebo přejděte k dalšímu parametru tlačítkem UP ▲ nebo DOWN ▼. Rychlým blikáním displej signalizuje, že nová hodnota byla uložena.
- Parametry lze měnit jen při motorech v klidu. Prohlížet parametry lze kdykoliv.

## 6 Zapnutí nebo uvedení do provozu

Řídicí jednotku připojte na napájení.

Na displeji se krátce zobrazí verze firmware řídicí jednotky.

Instalovaná verze r1.47.



Krátce nato displej zobrazí stav povelů a bezpečnostních zařízení. Viz kapitulu 7.

## 7 Funkční režimy displeje

- **Režim zobrazení parametrů**

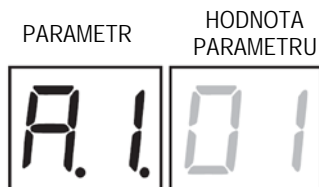

V kapitole 10 naleznete podrobnější popis parametrů.

## ● Režim zobrazení stavu povelů a bezpečnostních zařízení

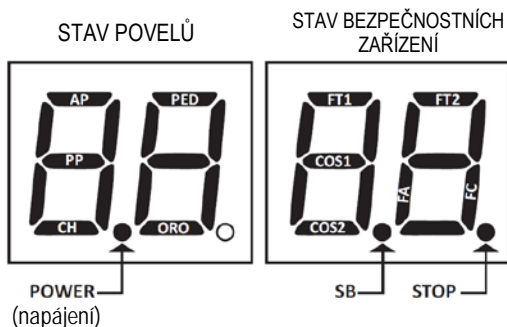

### STAV POVELŮ:

Indikátory stavu povelů na displeji (segmenty AP = otevřeno, PP = krok za krokem, CH = zavřeno, PED = částečně otevřeno, ORO = hodiny) jsou normálně vypnuty. Zapínají se při příchodu povelu (např.: přijde-li povel k pohybu krok za krokem, zapne se segment PP).

### STAV BEZPEČNOSTNÍCH ZAŘÍZENÍ:

Indikátory stavu bezpečnostních zařízení na displeji (segmenty FT1/FT2 = fotobuňky, COS1/COS2 = bezpečnostní lišty, FA = koncový spínač otevření brány, FC = koncový spínač zavření brány, SB = uvolňovací rukojeť otevřena) jsou normálně zapnuty. Pokud je některý indikátor vypnut, k němu příslušné zařízení je v alarmu nebo není připojeno.

Blikající indikátor znamená, že k němu příslušné zařízení bylo speciálním parametrem deaktivováno.

## ● Režim TEST

Režim TEST umožňuje vizuální kontrolu aktivace povelů a bezpečnostních zařízení.

Pro aktivaci tohoto režimu stiskněte tlačítko TEST za stavu klidu automatického systému. Pokud by se brána pohybovala, pak stisknutí TEST bránu zastaví. Opětovné stisknutí umožní režim TEST.

Při každé aktivaci některého povelu nebo bezpečnostního zařízení se na jednu sekundu rozsvítí blikající světlo a kontrolka otevření brány.

V levé části displeje se na 5 sekund zobrazí signál povelu a to JEN tehdy, když je příslušný povel aktivní (AP, CH, PP, PE, OR). Když se například aktivuje otevírání, objeví se na displeji AP.

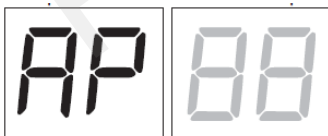

Stav bezpečnostních zařízení/vstupů je zobrazen v pravé části displeje. Číslo svorky bezpečnostního zařízení, které je v alarmu, bliká.

Když je brána zcela otevřena nebo zavřena, objeví se na displeji *FR* nebo *FC*, což oznamuje, že brána dosáhla na koncový spínač otevření *FR* nebo koncový spínač zavření *FC*.

Příklad: kontakt STOP v alarmu.

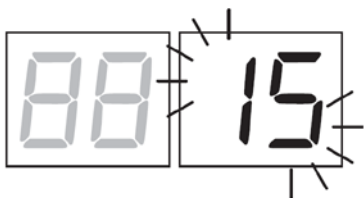

|                |  |
|----------------|--|
| <b>00</b>      | Zádné bezpečnostní zařízení ve stavu alarmu a žádný koncový spínač není aktivovaný |
| <b>Sb (Sb)</b> | Uvolňovací rukojeť nebo zámek otevřen  |
| <b>15</b>      | STOP   |
| <b>13</b>      | Kontaktní lišta COS1   |
| <b>12</b>      | Kontaktní lišta COS2   |
| <b>11</b>      | Fotobuňka FT1  |
| <b>10</b>      | Fotobuňka FT2  |
| <b>FE</b>      | Oba koncové spínače  |
| <b>FA</b>      | Koncový spínač otevření brány  |
| <b>FC</b>      | Koncový spínač zavření brány   |

**POZNÁMKA:** Jestliže je jeden nebo více kontaktů rozpojeno, brána se nebude otevírat ani zavírat, s výjimkou hlášení z koncových spínačů, která se na displeji zobrazují, ale nebrání to normálnímu provozu brány.

Když je v alarmu více než jedno bezpečnostní zařízení, po vyřešení problému týkajícího se prvního zařízení se zobrazí alarm pro další zařízení atd. Podle stejné logiky se zobrazují všechny další stavy alarmu.

Pro vystoupení z režimu testování znovu stiskněte tlačítko TEST.

Po 10 sekundách bez příchodu dalšího vstupu se displej vrátí do režimu zobrazování povelů a bezpečnostních zařízení.

### ● Režim Standby

Tento režim se aktivuje po 30 minutách bez žádného vstupu. LED kontrolka POWER začne pomalu blikat.

Pro obnovení aktivity řídicí jednotky stiskněte některé z tlačítek UP ▲, DOWN ▼, +, -.



## 8 Naučení dráhy brány

Pro správnou činnost systému se musí řídicí jednotka naučit dráhu brány.

Nejdříve:

1. Zvolte polohu motoru vzhledem k bráně parametrem 71 Standardní nastavení z výroby je u tohoto parametru pro motor vpravo od brány (viděno zevnitř).
2. Parametrem A1 zvolte model instalované automatizace. Standardní nastavení tohoto parametru je motor typu BH30/600 nebo BH30/500/HS.
3. Přesvědčte se, že není aktivována funkce "přítomny osoby" (A7 00).
4. Posuňte bránu do zavřené polohy.
5. Stiskněte tlačítko TEST (viz režim TEST v kap. 7) a zkontrolujte stav povelů a bezpečnostních zařízení. Pokud nejsou bezpečnostní zařízení instalována, přemostěte kontakt nebo tato zařízení deaktivujte příslušným parametrem (50, 51 53, 73 a 74).

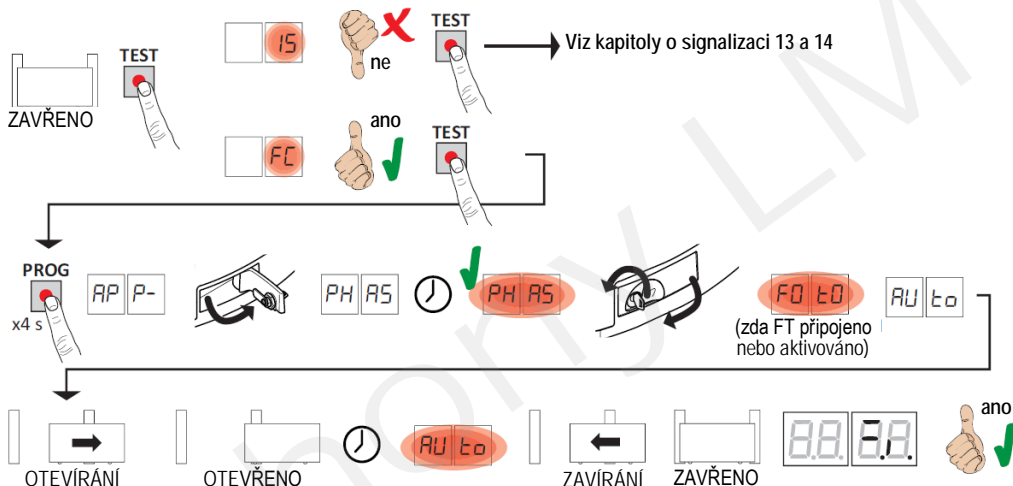

- Dlouze stiskněte (na 4 sekundy) tlačítko PROG, na displeji se objeví **AP P-**
- Otevřete odblokovací rukojeť, po několika sekundách se na displeji objeví **PHAS**. Řídicí jednotka započala s kalibračním postupem. V této fázi se vypočítávají funkční parametry motoru.
- Byla-li kalibrace motorů úspěšná, **PHAS** na displeji bliká.
- Odblokovací rukojeť zavřete. Nyní začíná učení.
- Na displeji se objeví **FO t0** (jen pokud nejsou deaktivovány parametry 50, 51 53, 54). Během 5 sekund ustupte z paprsku světelné závory, aby se proces učení nepřerušil.
- Na displeji se objeví **AU t0** a brána se začne otevírat malou rychlostí.
- Při dosažení koncového spínače v otevření se na krátko zastaví. **AU t0** na displeji bliká.
- Brána se nyní opět zavírá, až dosáhne koncového spínače zavření.

Pokud proces učení byl správně ukončen, přejde displej do režimu zobrazení povelů a bezpečnostních zařízení.

Jestliže se na displeji objeví následující chybová hlášení, proces učení opakujte:

- **no PH**: Kalibrace selhala,
- **AP PE**: Chyba při učení. Stiskněte tlačítko TEST, chyba se vymaže a kontrolujte bezpečnostní zařízení, které má alarm.
- **AP PL**: Chyba délky dráhy brány. Stiskněte tlačítko TEST, chyba se vymaže a zjistěte, zda jsou obě křídla zcela zavřena.

① **Další informace viz kapitolu 14 "Hlášení alarmů a poruch".**

## 9 Seznam parametrů

| PARAMETR  | HODNOTA Z VÝROBY | POPIS   | STRANA |
|---|------------------|---|--------|
| <b>A1</b>   | <b>00</b>        | Výběr modelu automatického systému  | 23     |
| <b>A2</b>   | <b>00</b>        | Automatické zavírání po přestávce (zavírání ze zcela otevřené brány)  | 23     |
| <b>A3</b>   | <b>00</b>        | Automatické zavření brány po výpadku sítě   | 23     |
| <b>A4</b>   | <b>00</b>        | Volba ovládání po krocích   | 23     |
| <b>A5</b>   | <b>00</b>        | Blikání předem  | 23     |
| <b>A6</b>   | <b>00</b>        | Domovní funkce pro povel k částečnému otevření (PED)  | 24     |
| <b>A7</b>   | <b>00</b>        | Povolení činnosti s přítomností osob v zóně   | 24     |
| <b>A8</b>   | <b>00</b>        | Indikátor otevření brány / funkce testu fotobuněk a "šetření baterií"   | 24     |
| <b>11</b>   | <b>04</b>        | Nastavení zpomalení během otevírání (a zavírání BH30/600 – BH30/800 – BM30/400)   | 24     |
| <b>12</b>  | <b>04</b>        | Nastavení zpomalení během zavírání (jen BH30/500/HS – BM30/300/HS)  | 24     |
| <b>13</b>   | <b>02</b>        | Nastavení dráhy přibližování ke koncovému spínači otevření konstantní rychlostí   | 24     |
| <b>14</b>   | <b>02</b>        | Nastavení dráhy přibližování ke koncovému spínači zavření konstantní rychlostí  | 24     |
| <b>15</b>   | <b>50</b>        | Seřízení částečného otevření (%)  | 24     |
| <b>21</b>   | <b>30</b>        | Nastavení času automatického zavření  | 24     |
| <b>27</b>   | <b>03</b>        | Nastavení času reverzace po aktivaci bezpečnostní lišty nebo detekci překážky (prevence pohmoždění)                     | 24     |
| <b>30</b>   | <b>05</b>        | Nastavení momentu motoru  | 25     |
| <b>31</b>   | <b>15</b>        | Nastavení citlivosti na sílu nárazu na překážku   | 25     |
| <b>33</b>   | <b>04</b>        | Nastavení zrychlení rozběhu při otevírání (zavírání BH30/600 – BH30/800 – BM30/400)                                     | 25     |
| <b>34</b>  | <b>04</b>        | Nastavení zrychlení rozběhu při zavírání (jen BH30/500/HS – BM30/300/HS)  | 25     |
| <b>36</b>   | <b>00</b>        | Aktivace maximálního momentu při startu pohybu  | 25     |
| <b>37</b>   | <b>00</b>        | Nastavení momentu motoru při korekci polohy   | 25     |
| <b>40</b>   | <b>05</b>        | Nastavení rychlosti otevírání (%) (a zavírání u BH30/600 – BH30/800 – BM30/400)   | 25     |
| <b>41</b>  | <b>05</b>        | Nastavení rychlosti zavírání (%) (jen BH30/500/HS – BM30/300/HS)  | 25     |
| <b>42</b>   | <b>03</b>        | Nastavení konstantní rychlosti přibližování na konci pohybu   | 26     |
| <b>49</b>   | <b>01</b>        | Nastavení počtu pokusů o automatické zavření po aktivaci bezpečnostní lišty nebo detekci překážky (prevence pohmoždění) | 26     |
| <b>50</b>   | <b>00</b>        | Nastavení režimu činnosti fotobuňky během otevírání brány (FT1)   | 26     |
| <b>51</b>   | <b>02</b>        | Nastavení režimu činnosti fotobuňky během zavírání brány (FT1)  | 26     |
| <b>52</b>   | <b>01</b>        | Funkce fotobuňky (FT1) při zavřené bráně  | 26     |
| <b>53</b>   | <b>00</b>        | Nastavení režimu činnosti fotobuňky během otevírání brány (FT2)   | 27     |
| <b>54</b>   | <b>00</b>        | Nastavení režimu činnosti fotobuňky během zavírání brány (FT2)  | 27     |
| <b>55</b>   | <b>01</b>        | Funkce fotobuňky (FT2) při zavřené bráně  | 27     |
| <b>56</b>   | <b>00</b>        | Aktivace povelu k zavření 6 sekund po uvolnění fotobuňky (FT1-FT2)  | 27     |
| <b>65</b>   | <b>05</b>        | Nastavení brzdné dráhy motoru   | 27     |
| <b>71</b>   | <b>01</b>        | Výběr montážní polohy motoru vzhledem k bráně (viděno zevnitř)  | 27     |
| <b>73</b>   | <b>00</b>        | Konfigurace bezpečnostní lišty COS1   | 28     |
| <b>74</b>   | <b>00</b>        | Konfigurace bezpečnostní lišty COS2   | 28     |
| <b>76</b>   | <b>00</b>        | Konfigurace rádiového kanálu 1 (PR1)  | 28     |

| PARAMETR  | HODNOTA Z VÝROBY | POPIS  | STRANA |
|-----------|------------------|--|--------|
| <b>77</b> | <b>01</b>        | Konfigurace rádiového kanálu 2 (PR2)                   | 28     |
| <b>78</b> | <b>00</b>        | Konfigurace frekvence blikavého světla                 | 28     |
| <b>79</b> | <b>60</b>        | Výběr režimu stropního světla                          | 28     |
| <b>80</b> | <b>00</b>        | Konfigurace kontaktu hodin                             | 29     |
| <b>81</b> | <b>00</b>        | Aktivace garantovaného zavření/otevření                | 29     |
| <b>82</b> | <b>03</b>        | Nastavení času aktivace garantovaného zavření/otevření | 29     |
| <b>90</b> | <b>00</b>        | Obnovení standardních hodnot z výroby                  | 30     |
| <b>n0</b> | <b>01</b>        | Verze HW   | 30     |
| <b>n1</b> | <b>23</b>        | Rok výroby   | 30     |
| <b>n2</b> | <b>45</b>        | Týden výroby   | 30     |
| <b>n3</b> | <b>67</b>        |  | 30     |
| <b>n4</b> | <b>89</b>        | Sériové číslo  | 30     |
| <b>n5</b> | <b>01</b>        |  | 30     |
| <b>n6</b> | <b>23</b>        | Verze FW   | 30     |
| <b>oπ</b> | <b>01</b>        |  | 30     |
| <b>o0</b> | <b>23</b>        | Zobrazení počítadla pohybů                             | 30     |
| <b>o1</b> | <b>45</b>        |  | 30     |
| <b>h0</b> | <b>01</b>        |  | 30     |
| <b>h1</b> | <b>23</b>        | Zobrazení počítadla hodin manévrů                      | 30     |
| <b>d0</b> | <b>01</b>        |  | 30     |
| <b>d1</b> | <b>23</b>        | Zobrazení počítadla dnů zapnutí řídicí jednotky        | 30     |
| <b>P1</b> | <b>00</b>        |  | 31     |
| <b>P2</b> | <b>00</b>        |  | 31     |
| <b>P3</b> | <b>00</b>        | Heslo  | 31     |
| <b>P4</b> | <b>00</b>        |  | 31     |
| <b>CP</b> | <b>00</b>        | Změna hesla  | 31     |

## 10 Menu parametrů

PARAMETR                      HODNOTA  
PARAMETRU



|              |   |
|--------------|---|
| <b>A 101</b> | <b>Volba modelu pohonu</b><br>POZOR! Chybné nastavení může způsobit poruchu funkce pohonu.<br>POZNÁMKA.: Při resetování na standardní parametry z výroby je třeba hodnotu parametru znovu nastavit ručně  |
| 01           | BH30/600  |
| 02           | BH30/800  |
| 03           | BH30/600/HS  (viz kapitolu 11 "Speciální parametry pro řadu High Speed")   |
| 04           | NM30/400  |
| 05           | BM30/300/HS  (viz kapitolu 11 "Speciální parametry pro řadu High Speed")   |
| <b>A2 00</b> | <b>Automatické zavření po přestávce (z brány zcela otevřené)</b>  |
| 00           | Vyřazeno  |
| 01–15        | Od 1 do 15 pokusů zavřít bránu po zákroku fotobuňky.<br>Poté, co bylo dosažen nastavený počet pokusů, zůstane brána otevřena.   |
| 99           | Počet pokusů o uzavření není omezen.  |
| <b>A3 00</b> | <b>Automatické zavření po přestávce (z brány zcela otevřené)</b>  |
| 00           | Vyřazeno. Brána se po obnovení napájení ze sítě nemůže automaticky zavřít.  |
| 01           | Aktivováno. Pokud brána NENÍ úplně otevřena při obnovení napájení ze sítě, pak se zavře po 5 sekundách výstrahy signalizované blikajícím světlem (nezávisle na hodnotě nastavené pro parametr A3). Brána se zavře v režimu "obnovení polohy" (viz kapitolu 174).  |
| <b>A4 00</b> | <b>Výběr ovládání po krocích (PP)</b>   |
| 00           | Otevřít-stop-zavřít-stop-otevřít-stop-zavřít...   |
| 01           | Domovní funkce: Brána se otevírá a zavírá po nastaveném času automatického zavření. Časovač automatického zavření restartuje, když přijme nový povel režimu po krocích.<br>Během otevírání jsou povely režimu po krocích ignorovány. To umožní bránu otevřít úplně a zabrání jejímu zavření, když to není požadováno.<br>Pokud není automatické zavírání aktivováno (A2 00), aktivuje domovní funkce automaticky pokus o zavírací manévr (A2 01).       |
| 02           | Domovní funkce: Brána se otevírá a zavírá po nastaveném času automatického zavření. Časovač automatického zavření NENÍ restartován, když přijme nový povel režimu po krocích.<br>Během otevírání jsou povely režimu po krocích ignorovány. To umožní bránu otevřít úplně a zabrání jejímu zavření, když to není požadováno.<br>Pokud není automatické zavírání aktivováno (A2 00), aktivuje domovní funkce automaticky pokus o zavírací manévr (A2 01). |
| 03           | Otevřít- zavřít- otevřít- zavřít.   |
| 04           | Otevřít- zavřít-stop-otevřít.   |
| <b>A5 00</b> | <b>Blikání předem</b>   |
| 00           | Vyřazeno. Blikavé světlo se aktivuje během manévru otevírání a zavírání.  |
| 01-10        | Blikavý výstražný signál trvá 1 až 10 sekund před každým manévrem.  |
| 99           | Blikavý výstražný signál trvá 5 sekund před každým zavíráním.   |

|              |  |
|--------------|--|
| <b>A6 00</b> | <b>Domovní funkce s povelům k částečnému otevření (PED)</b>  |
| 00           | Vyřazeno. Brána se otevírá částečně po krocích: otevírá-stop-zavírá-stop-otevírá...  |
| 01           | Aktivováno. Povelů k pootvěření jsou ignorovány během otevírání.   |
| <b>A7 00</b> | <b>Povolení přítomnosti osob</b>   |
| 00           | Vyřazeno.  |
| 01           | Aktivováno. Tlačítko otevření (AP) nebo zavírání (CH) musí být pro činnost brány trvale stisknuté. Při jeho uvolnění se brána zastaví.   |
| <b>A8 00</b> | <b>Kontrolka otevření brány / test fotobuněk a "šetření baterií"</b>   |
| 00           | Kontrolka nesvítlí při zavřené bráně a trvale svítí při pohybu brány a při otevřené bráně  |
| 01           | Během otevírání kontrolka pomalu bliká a trvale svítí při zcela otevřené bráně. Při zavírání bliká rychle. Zůstane-li brána stát v mezipoloze, kontrolka dvakrát blikne každých 15 sekund.   |
| 02           | Nastavte 02, pokud je výstup SC použit k testu fotobuněk. Viz obr. 7.  |
|              | Nastavte 03, pokud je výstup SC použit k "šetření baterií". Viz obr. 8.  |
| 03           | Když je brána zcela otevřená nebo zavřená, řídicí jednotka deaktivuje veškeré příslušenství připojené na svorku SC kvůli omezení odběru z baterií.   |
| 04           | Nastavte 04, pokud je výstup SC použit k "šetření baterií" a k testu fotobuněk. Viz obr. 8.  |
| <b>1104</b>  | <b>Nastavení zpomalení během otevírání a zavírání</b>  |
| <b>12 04</b> | Viz kapitolu 11 "Speciální parametry pro řadu High Speed   |
| 01-05        | 01= brána zpomaluje v blízkosti koncového spínače ... 05= brána zpomaluje daleko před koncovým spínačem  |
| <b>B 02</b>  | <b>Nastavení délky přiblížení ke koncovému spínači otevření konstantní rychlostí</b><br>Pozn.: rychlost manévru je nastavena parametrem 42. Po zpomalení dokončí brána dráhu ke spínači konstantní rychlostí.                                  |
| <b>14 02</b> | <b>Nastavení délky přiblížení ke koncovému spínači zavření konstantní rychlostí</b><br>Pozn.: rychlost manévru je nastavena parametrem 42. Po zpomalení dokončí brána dráhu ke spínači konstantní rychlostí.                                   |
| 01-40        | 01= poslední 4 otáčky motoru; 02= posledních 8 otáček motoru; ... 40 = posledních 160 otáček motoru.<br>Příklad: vzdálenost 100 cm odpovídá hodnotě 35   |
| <b>15 50</b> | <b>Nastavení částečného otevření (%)</b><br>Pozn.: Tento parametr je standardně nastaven na 50% (polovina celé dráhy brány).   |
| 10-99        | Od 10% do 99% celé dráhy brány.  |
| <b>21 30</b> | <b>Nastavení času automatického zavření</b><br>Časovač startuje ze stavu otevřené brány a pokračuje do nastaveného času. Jakmile je nastaveného času dosaženo, brána se automaticky zavře. Počítání časovače se restartuje zákrokem fotobuňky. |
| 00-90        | Čas čekání nastavitelný od 00 do 90 sekund.  |
| 92-99        | Čas čekání nastavitelný od 2 do 9 minut.   |
| <b>27 03</b> | <b>Nastavení času reverzace po zákroku bezpečnostní lišty nebo detekci překážky (prevence zhmoždění)</b><br>Tímto se nastavuje čas obrácení manévru po zákroku bezpečnostní lišty nebo detekci překážky.                                       |
| 00-60        | Od 0 do 60 sekund.   |

|               |   |
|---------------|---|
| <b>30 05</b>  | <b>Nastavení momentu motoru</b><br>Zvyšování nebo snižování hodnoty zvyšuje nebo snižuje moment motoru a jako výsledek je nastavení citlivosti detekce překážky.<br>Užívejte JEN hodnoty pod <b>03</b> u instalací zvláště lehké brány nevystavované vlivům počasí (silným větrům a velmi nízkým teplotám).   |
| <i>0 1-09</i> | 01= -35%; 02= -25%; 03= -16%; 04= -8% (snižovaný moment motoru = zvýšená citlivost).<br>05= standardní nastavení momentu.<br>06= +8%; 07= +16%; 08= +25%; 09= +35% (zvýšený moment motoru = snížená citlivost).   |
| <b>31 15</b>  | <b>Nastavení citlivosti síly nárazu na překážku</b><br>Jestliže reakční doba síly nárazu na překážku je příliš dlouhá, snižte hodnotu parametru. Když je síla nárazu působící na překážku příliš vysoká, snižte hodnotu parametru <b>30</b> .   |
| <i>0 1-10</i> | Nízký moment motoru:<br>01= minimální síla nárazu na překážku... 10= maximální síla nárazu na překážku<br>POZN.: toto nastavení užívejte jen tehdy, když střední moment se nehodí pro tuto instalaci.   |
| <i>11-16</i>  | Střední moment motoru:<br>11= minimální síla nárazu na překážku... 19= maximální síla nárazu na překážku  |
| <i>17</i>     | 70% maximálního momentu motoru, reakční čas 1 sekunda. Bezpečnostní lišta je povinná.   |
| <i>18</i>     | 80% maximálního momentu motoru, reakční čas 2 sekundy. Bezpečnostní lišta je povinná.   |
| <i>19</i>     | Maximální moment motoru, reakční čas 3 sekundy. Bezpečnostní lišta je povinná.  |
| <i>20</i>     | Maximální moment motoru, reakční čas 5 sekund. Bezpečnostní lišta je povinná.   |
| <b>33 04</b>  | <b>Nastavení zrychlení rozběhu při otevírání a zavírání</b>   |
| <b>34 04</b>  | Viz kapitolu 11 "Speciální parametry pro řadu High Speed".  |
| <i>0 105</i>  | 01= na počátku manévru brána zrychluje rychle ... 05= na počátku manévru brána zrychluje pomalu a progresivně   |
| <b>36 00</b>  | <b>Aktivace maximálního rozběhového momentu</b><br>S aktivováním tímto parametrem pokaždé na počátku manévru se vytváří maximální moment po dobu nejdelší 5 sekund, nebo po dobu potřebnou k otevření brány asi do 65 cm.   |
| <i>00</i>     | Vyřazeno.   |
| <i>0 1</i>    | Aktivováno jen na začátku otevírání (včetně při obnovení polohy). Funkce rozběhového proudu motoru je aktivována jen pro zavírání, když je známa poloha brány a brána je nejméně 2 m od úplného zavření.  |
| <i>0 2</i>    | Aktivováno pro všechny rozběhy (včetně obnovení polohy).  |
| <b>37 00</b>  | <b>Nastavení momentu motoru během obnovení polohy</b><br>Seřadte moment motoru parametrem <b>37</b> , pokud jsou během obnovení polohy hodnoty pro parametry <b>30</b> a <b>31</b> nedostatečné, aby mohla brána manévr dokončit.<br>Není-li obnovení polohy kompletní, normální provoz brány nebude obnoven. |
| <i>00</i>     | Odpověď systému detekce překážky závisí jen na hodnotách nastavených pro parametry 30 a 31  |
| <i>0 1</i>    | Odpověď systému detekce překážky závisí pouze na hodnotách nastavených pro parametry 30 a 31 a na hodnotě maximálního proudu uložené během učení dráhy,   |
| <i>0 2</i>    | Odpověď systému detekce překážky je 70% maximálního momentu za dobu zákroku 1 sekunda.  |
| <i>0 3</i>    | Odpověď systému detekce překážky je 80% maximálního momentu za dobu zákroku 2 sekundy.  |
| <i>0 4</i>    | Odpověď systému detekce překážky je 100% maximálního momentu za dobu zákroku 3 sekundy.   |
| <i>0 5</i>    | Odpověď systému detekce překážky je 100% maximálního momentu za dobu zákroku 5 sekund.  |
| <b>40 05</b>  | <b>Nastavení rychlosti otevírání a zavírání (%)</b>   |
| <b>41 05</b>  | Viz kapitolu 11 "Speciální parametry pro řadu High Speed".  |
| <i>0 105</i>  | 01= 60% minimální rychlost, 02= 70%, 03= 80%, 04= 90%, 05= 100% maximální rychlost  |

|              |  |
|--------------|--|
| <b>42 03</b> | <b>Nastavení konstantní přibližovací rychlosti ke konci manévru</b><br>Po skončení brzdění se brána pohybuje ke koncovému spínači konstantní rychlostí. Vzdálenost je nastavena parametrem <b>B</b> a <b>A</b> . |
| <i>01-10</i> | 01= 250 ot./min.<br>02= 300 ot./min.<br>03= 350 ot./min.<br>04= 400 ot./min.<br>05= 450 ot./min.<br>06= 500 ot./min.<br>07= 550 ot./min.<br>08= 600 ot./min.<br>09= 650 ot./min.<br>10= 700 ot./min.             |

|              |  |
|--------------|--|
| <b>49 01</b> | <b>Nastavení počtu pokusů o automatické zavření po zákroku bezpečnostní lišty nebo detekci překážky (ochrana před zhmožděním)</b>                            |
| <i>00</i>    | Žádný pokus o automatické zavření.   |
| <i>01-03</i> | Od 1 do 3 pokusů.<br>Doporučujeme nastavit hodnotu stejnou nebo nižší, než je nastavená pro parametr A2.<br>Automatické zavírání jen u brány zcela otevřené. |

|              |   |
|--------------|---|
| <b>50 00</b> | <b>Nastavení režimu fotobuňky během otevírání brány (FT1)</b>   |
| <i>00</i>    | Vyřazeno. Fotobuňka neaktivní nebo není instalována.  |
| <i>01</i>    | Stop. Brána zastaví a zůstane bez pohybu do příchodu dalšího povelu.  |
| <i>02</i>    | Okamžité obrácení. Je-li fotobuňka aktivována během otevírání brány, pohyb se obrátí ihned.                       |
| <i>03</i>    | Dočasný stop. Pokud je fotobuňka zastíněna, brána se nehýbe. Po uvolnění paprsku fotobuňky pokračuje otevírání.   |
| <i>04</i>    | Zpožděné obrácení pohybu. Je-li paprsek fotobuňky zastíněn, brána se zastaví. Po uvolnění paprsku se brána zavře. |

|              |  |
|--------------|--|
| <b>51 02</b> | <b>Nastavení režimu fotobuňky během zavírání brány (FT1)</b>   |
| <i>00</i>    | Vyřazeno. Fotobuňka neaktivní nebo není instalována.   |
| <i>01</i>    | Stop. Brána zastaví a zůstane bez pohybu do příchodu dalšího povelu.   |
| <i>02</i>    | Okamžité obrácení. Je-li fotobuňka aktivována během zavírání brány, pohyb se obrátí ihned.                         |
| <i>03</i>    | Dočasný stop. Pokud je fotobuňka zastíněna, brána se nehýbe. Po uvolnění paprsku fotobuňky pokračuje zavírání.     |
| <i>04</i>    | Zpožděné obrácení pohybu. Je-li paprsek fotobuňky zastíněn, brána se zastaví. Po uvolnění paprsku se brána otevře. |

|              |  |
|--------------|--|
| <b>52 01</b> | <b>Režim fotobuňky (FT1) se zavřenou bránou</b><br>Tento parametr není vidět, když je nastaveno A8 02, A8 03 nebo A8 04. |
| <i>00</i>    | Je-li fotobuňky zastíněna, nemůže se brána otevírat.   |
| <i>01</i>    | Brána otevře, když obdrží příkaz, i když je fotobuňka zastíněna.   |
| <i>02</i>    | Při zastínění vyšle fotobuňka bráně povel k otevření.  |

|              |  |
|--------------|--|
| <b>53 00</b> | <b>Nastavení režimu fotobuňky během otevírání brány (FT2)</b><br>Tento parametr není vidět, když je nastaveno A8 02, A8 03 nebo A8 04. |
| 00           | Vyřazeno. Fotobuňka neaktivní nebo není instalována.   |
| 01           | Stop. Brána zastaví a zůstane bez pohybu do příchodu dalšího povelu.   |
| 02           | Okamžité obrácení. Je-li fotobuňka aktivována během otevírání brány, pohyb se obrátí ihned.  |
| 03           | Dočasný stop. Pokud je fotobuňka zastíněna, brána se nehýbe. Po uvolnění paprsku fotobuňky pokračuje otevírání.                        |
| 04           | Zpožděné obrácení pohybu. Je-li paprsek fotobuňky zastíněn, brána se zastaví. Po uvolnění paprsku se brána zavře.                      |

|              |   |
|--------------|---|
| <b>54 00</b> | <b>Nastavení režimu fotobuňky během zavírání brány (FT2)</b><br>Tento parametr není vidět, když je nastaveno A8 02, A8 03 nebo A8 04. |
| 00           | Vyřazeno. Fotobuňka neaktivní nebo není instalována.  |
| 01           | Stop. Brána zastaví a zůstane bez pohybu do příchodu dalšího povelu.  |
| 02           | Okamžité obrácení. Je-li fotobuňka aktivována během zavírání brány, pohyb se obrátí ihned.  |
| 03           | Dočasný stop. Pokud je fotobuňka zastíněna, brána se nehýbe. Po uvolnění paprsku fotobuňky pokračuje zavírání.                        |
| 04           | Zpožděné obrácení pohybu. Je-li paprsek fotobuňky zastíněn, brána se zastaví. Po uvolnění paprsku se brána otevře.                    |

|              |  |
|--------------|--|
| <b>55 01</b> | <b>Režim fotobuňky (FT2) se zavřenou bránou</b><br>Tento parametr není vidět, když je nastaveno A8 02, A8 03 nebo A8 04. |
| 00           | Je-li fotobuňky zastíněna, nemůže se brána otevírat.   |
| 01           | Brána otevře, když obdrží příkaz k otevření, i když je fotobuňka zastíněna.  |
| 02           | Při zastínění vyšle fotobuňka bráně povel k otevření.  |

|              |  |
|--------------|--|
| <b>56 00</b> | <b>Aktivace povelu k zavření 6 sekund po zákroku fotobuňky (FT1-FT2)</b><br>Tento parametr není vidět, když je nastaveno A8 03 nebo A8 04. |
| 00           | Vyřazeno.  |
| 01           | Aktivováno. Průchod světelnou závorou FT1 způsobí po 6 sekundách vyslání povelu k zavření.   |
| 02           | Aktivováno. Průchod světelnou závorou FT2 způsobí po 6 sekundách vyslání povelu k zavření.   |

|              |  |
|--------------|--|
| <b>65 05</b> | <b>Nastavení dráhy na zastavení motoru</b>   |
| 01-05        | 01= rychlejší zpomalování/kratší dráha zastavení ... 05= pomalejší zpomalování/delší dráha zastavení |

|             |   |
|-------------|---|
| <b>7101</b> | <b>Volba instalační polohy motoru vzhledem k bráně (viděno zevnitř)</b><br>POZN.: Při každé změně parametru displej ukáže chybu <b>dZLR</b> . Vypněte napájení a znovu zapněte. Stiskněte tlačítko PRG a proveďte učení.<br>POZN.: Při resetování kvůli obnově standardních parametrů musí být tento parametr znovu ručně nastaven. |
| 00          | Motor instalován vlevo.   |
| 01          | Motor instalován vpravo.  |

|              |  |
|--------------|--|
| <b>73 00</b> | <b>Konfigurace bezpečnostní lišty COS1</b>                       |
| 00           | Bezpečnostní lišta není instalována.                             |
| 01           | NC kontakt (normálně sepnut). Brána reverzuje jen při otevírání. |
| 02           | Kontakt s odporem 8k2. Brána reverzuje jen při zavírání.         |
| 03           | NC kontakt (normálně sepnut). Brána reverzuje vždy.              |
| 04           | Kontakt s odporem 8k2. Brána reverzuje vždy.                     |

|              |   |
|--------------|---|
| <b>74 00</b> | <b>Konfigurace bezpečnostní lišty COS2</b>                      |
| 00           | Bezpečnostní lišta není instalována.                            |
| 01           | NC kontakt (normálně sepnut). Brána reverzuje jen při zavírání. |
| 02           | Kontakt s odporem 8k2. Brána reverzuje jen při otevírání.       |
| 03           | NC kontakt (normálně sepnut). Brána reverzuje vždy.             |
| 04           | Kontakt s odporem 8k2. Brána reverzuje vždy.                    |

|              |  |
|--------------|--|
| <b>76 00</b> | <b>Konfigurace rádiového kanálu 1 (PR1)</b><br>POZN.: S deskou zásuvného přijímače ROGER TECHNOLOGY. |
|--------------|--|

|              |  |
|--------------|--|
| <b>77 01</b> | <b>Konfigurace rádiového kanálu 2 (PR2)</b><br>POZN.: S deskou zásuvného přijímače ROGER TECHNOLOGY. |
|--------------|--|

|    |  |
|----|--|
| 00 | KROK ZA KROKEM   |
| 01 | ČÁSTEČNÉ OTEVŘENÍ  |
| 02 | OTEVÍRÁNÍ  |
| 03 | ZAVÍRÁNÍ   |
| 04 | STOP   |
| 05 | Stropní světlo. Výstup COR je ovládán dálkovým ovládáním. Světlo zůstává svítit tak dlouho, dokud je dálkové ovládání aktivní. Parametr 79 se ignoruje.      |
| 06 | Stropní světlo v režimu po krocích (PP). Výstup COR je ovládán dálkovým ovládáním. Dálkové ovládání stropní světlo zapíná a vypíná. Parametr 79 se ignoruje. |
| 07 | KROK ZA KROKEM s bezpečnostním potvrzením. <sup>(1)</sup>  |
| 08 | ČÁSTEČNÉ OTEVŘENÍ s bezpečnostním potvrzením. <sup>(1)</sup>   |
| 09 | OTEVÍRÁNÍ s bezpečnostním potvrzením. <sup>(1)</sup>   |
| 10 | ZAVÍRÁNÍ s bezpečnostním potvrzením. <sup>(1)</sup>  |

<sup>(1)</sup> Aby nedošlo k pohybu brány následkem náhodného stisknutí tlačítka dálkového ovládání, je pro aktivaci povelu požadováno potvrzení.  
Příklad: nastavený parametr **76 07** a **77 01**

- Stisknutím tlačítka CHA na dálkovém ovládání se zvolí režim funkce po krocích, který je třeba potvrdit stisknutím na 2 sekundy tlačítka CHB na dálkovém ovládání. Stiskněte CHB pro aktivaci částečného otevření.

|              |   |
|--------------|---|
| <b>78 00</b> | <b>Konfigurace frekvence blikajícího světla</b>                   |
| 00           | Frekvence je nastavena elektronicky jednotkou blikajícího světla. |
| 01           | Pomalé blikání.   |
| 02           | Světlo bliká pomalu při otevírání brány, rychle při zavírání.     |

|              |  |
|--------------|--|
| <b>79 60</b> | <b>Volba režimu stropního světla</b>   |
| 00           | Vyřazeno.  |
| 01           | Pulzující. Světlo se krátce rozsvítí na začátku každého manévru.                 |
| 02           | Aktivní. Světlo zůstává svítit po celou dobu manévru.                            |
| 03-90        | Od 3 do 90 sekund. Po ukončení manévru zůstane světlo svítit po nastavenou dobu. |
| 92-99        | Od 2 do 9 minut. Po ukončení manévru zůstane světlo svítit po nastavenou dobu.   |

|              |   |
|--------------|---|
| <b>80 00</b> | <b>Konfigurace kontaktu hodin</b><br>Když jsou hodiny aktivní, brána se otevře a zůstane otevřená.<br>Na konci naprogramovaného času nastaveného externím zařízením (hodiny) se brána zavře.. |
| 00           | Když jsou hodiny aktivní, brána se otevře a zůstane otevřená. Každý příchozí povel je ignorován.  |
| 01           | Když jsou hodiny aktivní, brána se otevře a zůstane otevřená. Každý příchozí povel je akceptován.<br>Když se brána vrátí do zcela otevřené polohy, funkce hodin se opět aktivuje.             |

|              |   |
|--------------|---|
| <b>81 00</b> | <b>Aktivace zaručeného zavření / otevření</b><br>Aktivace tohoto parametru zaručuje, že brána není ponechána otevřená kvůli nesprávnému nebo náhodnému povelu.<br>Tato funkce NENÍ aktivována, jestliže: <ul style="list-style-type: none"> <li>• brána obdržela povel STOP;</li> <li>• zakročila bezpečnostní lišta;</li> <li>• bylo dosaženo počtu pokusů o zavření nastavené parametrem <b>A2</b>;</li> <li>• naučená poloha je ztracena (provedte obnovení polohy, viz kapitola 17).</li> </ul> |
| 00           | Vyřazeno. Parametr 82 není zobrazen.  |
|              | Aktivováno.   |
| 01           | Po čase nastaveném parametrem 82 signalizuje řídicí jednotka 5 sekund blikavým světlem, bez ohledu na parametr A5, a pak bránu zavře.   |
|              | Aktivováno.<br>Jestliže je brána zavřena následkem povelu v krokovém režimu, po čase nastaveném parametrem 82 řídicí jednotka signalizuje 5 sekund výstrahu blikavým světlem (bez ohledu na parametr A5) a pak bránu zavře.   |
| 02           | Je-li brána zastavena během zavíracího manévru detekcí překážky, zavře se brána po čase nastaveném parametrem 82.<br>Je-li brána zastavena během otevíracího manévru detekcí překážky, zavře se brána po čase nastaveném parametrem 82.   |

|              |  |
|--------------|--|
| <b>82 03</b> | <b>Nastavení času aktivace zaručeného zavření / otevření</b><br>POZN.: Tento parametr není vidět, pokud je parametr <b>8 1= 00</b> . |
| 02-90        | Čas čekání nastavitelný od 2 do 90 sekund.   |
| 92-99        | Čas čekání nastavitelný od 2 do 9 minut.   |

**90 00****Obnovení standardních hodnot z výroby**

POZN.: Tento postup je možný, jen když NENÍ nastaveno heslo ochrany dat.

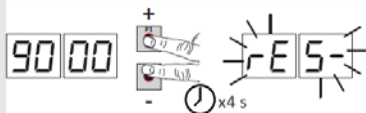

Pozor! Nastavení standardního nastavení zruší všechna dříve provedená nastavení s výjimkou parametru A 1 : Po obnovení zkontrolujte, zda jsou všechny parametry vhodné pro konkrétní zařízení.

Standardní nastavení z výroby lze obnovit též tlačítky PLUS a/nebo MINUS – následovně:

- Vypněte napájení.
- Stiskněte a držte tlačítka PLUS a/nebo MINUS – až se jednotka zapne.
- Po 4 sekundách na displeji bliká *rES*
- Standardní výrobní nastavení je již obnoveno.

**Identifikační číslo**Identifikační číslo obsahuje hodnoty parametrů od *n0* do *n6*.

POZN.: Dále zobrazené hodnoty v tabulce jsou jen ilustrativní.

|               |                |                                    |
|---------------|----------------|------------------------------------|
| <i>n0 01</i>  | Verze HW.      | Příklad: <i>0123 45 67 89 0123</i> |
| <i>n1 23</i>  | Rok výroby.    |                                    |
| <i>n2 45</i>  | Týden výroby.  |                                    |
| <i>n3 67</i>  |                |                                    |
| <i>n4 89</i>  | Sériové číslo. |                                    |
| <i>n5 01</i>  |                |                                    |
| <i>n6 231</i> | Verze FW.      |                                    |

**Zobrazení počítadla pohybů**Počet se skládá z hodnot parametrů od *o1* do *o1* násobených 100.

POZN.: Dále zobrazené hodnoty v tabulce jsou jen ilustrativní

|               |  |
|---------------|--|
| <i>o1 01</i>  | <b>Provedeno manévrů.</b><br>Příklad: <i>0123 45</i> x100= 1234500 manévrů |
| <i>00 23</i>  |  |
| <i>o 1 45</i> |  |

**Zobrazení počítadla hodin manévrů**Počet se skládá z hodnot parametrů od *h0* do *h1* násobených 100.

POZN.: Dále zobrazené hodnoty v tabulce jsou jen ilustrativní.

|               |   |
|---------------|---|
| <i>h0 01</i>  | <b>Hodin manévrů.</b><br>Příklad: <i>0123</i> = 123 hodin |
| <i>h 1 23</i> |   |

**Zobrazení počítadla dnů řídicí jednotky.**Počet se skládá z hodnot parametrů od *h0* do *h1* násobených.

POZN.: Dále zobrazené hodnoty v tabulce jsou jen ilustrativní

|               |  |
|---------------|--|
| <i>d0 01</i>  | <b>Dnů se zapnutou řídicí jednotkou.</b><br>Příklad: <i>0123</i> = 123 dnů |
| <i>d 1 23</i> |  |

|  |   |
|--|---|
|  | <p><b>Heslo</b></p> <p>Zadání hesla zabraňuje nepovolaným osobám v přístupu k nastavování parametrů.<br/>       S aktivní ochranou heslem (<b>CP=0 1</b>) lze parametry pouze prohlížet, ale hodnoty NELZE měnit.<br/> <u>K ovládání přístupu do automatického systému je užito jen jednoduché heslo.</u><br/> <b>POZOR:</b> Jestliže heslo ztratíte, kontaktujte službu technické podpory.</p> |
|--|---|

|  |   |
|--|---|
| <b>P 1 00</b><br><b>P 2 00</b><br><b>P 3 00</b><br><b>P 4 00</b> | <p><b>Postup aktivace hesla:</b></p> <ul style="list-style-type: none"> <li>• Vložte požadované hodnoty pro parametry <b>P 1 P2, P3, P4.</b></li> <li>• Parametr <b>CP</b> zobrazte tlačítka NAHORU ▲ nebo DOLŮ ▼</li> <li>• Tlačítka + a – stiskněte a držte 4 sekundy.</li> <li>• Displej blikáním potvrzuje, že heslo bylo uloženo.</li> <li>• Vypněte a opět zapněte napájení řídicí jednotky. Ověřte, že ochrana heslem je aktivní (<b>CP=0 1</b>)</li> </ul>  |
|  | <p><b>Postup dočasného odemknutí:</b></p> <ul style="list-style-type: none"> <li>• Vložte heslo.</li> <li>• Kontrolujte, že <b>CP=00.</b></li> </ul>  |
|  | <p><b>Postup zrušení hesla:</b></p> <ul style="list-style-type: none"> <li>• Vložte heslo (<b>CP=00</b>).</li> <li>• Uložte hodnoty <b>P 1 P2, P3, P4 = 00</b></li> <li>• Použijte tlačítka NAHORU ▲ nebo DOLŮ ▼ pro zobrazení parametrů <b>CP.</b></li> <li>• Tlačítka + a – stiskněte a držte 4 sekundy.</li> <li>• Displej bliká na potvrzení, že heslo bylo zrušeno (hodnoty <b>P 100, P2 00, P2 00, P4 00</b> indikují, že není nastaveno žádné heslo).</li> <li>• Vypněte a opět zapněte napájení řídicí jednotky.</li> </ul> |

|              |                       |
|--------------|-----------------------|
| <b>CP 00</b> | <b>Změna hesla</b>    |
| 00           | Ochrana deaktivována. |
| 01           | Ochrana aktivována.   |

## 11 Speciální parametry pro řady BH30/500/HS – BM30/300/HS



Řady High Speed jsou rodinou bezkartáčových vysoce rychlostních motorových jednotek pro posuvné brány s hmotností do 500 kg (BH30/500/HS) a do 300 kg (BM30/300/HS) určené výhradně do domovních aplikací.

Technologie High Speed umožňuje automatickému systému pracovat o 100% rychleji než pracují konvenční systémy a dovoluje nezávislé řízení rychlosti, zrychlení, zpomalení a použití bezpečnostních zařízení v systému.

**Poznámka: I když je mechanika brány neznámá, pro zajištění maximální bezpečnosti instalace doporučujeme použít bezpečnostní lišty.**

Doplňkové parametry umožňující technologii High Speed jsou uvedeny dále.

|              |  |
|--------------|--|
| <b>A 103</b> | <b>Volba modelu automatického systému</b><br>Tento parametr je konfigurován v továrně ROGER TECHNOLOGY.<br><b>POZOR!</b> Parametr je již standardně konfigurován pro možnost použití motoru v režimu s vysokou rychlostí. Jestliže je tento parametr změněn, pak žádná specifická funkce motoru vztahující se k režimu s vysokou rychlostí již nebude k dispozici.<br>Automaticky systém již nebude pracovat efektivně a nebude možné diagnostikovat závady.<br><b>POZN.:</b> V případě resetování kvůli návratu ke standardním parametrům musí tento parametr být znovu nastaven ručně. |
| 01           | BH30/600   |
| 02           | BH30/800   |
| 03           | BH30/500/HS  |
| 04           | BH30/400   |
| 05           | BH30/300/HS  |

|              |   |
|--------------|---|
| <b>11 04</b> | <b>Nastavení zpomalení během otevírání.</b>   |
| <b>12 04</b> | <b>Nastavení zpomalení během zavírání</b>   |
| 01-05        | 01= brána zpomaluje v blízkosti koncového spínače ... 05= brána zpomaluje již daleko před koncovým spínačem |

|              |   |
|--------------|---|
| <b>33 04</b> | <b>Nastavení zrychlení rozběhu při otevírání.</b>   |
| <b>34 04</b> | <b>Nastavení rychlosti rozběhu při zavírání</b>   |
| 01-05        | 01= brána rychle zrychluje na počátku manévru ... 05= brána zrychluje pomalu a progresivně na počátku manévru |

|              |  |
|--------------|--|
| <b>40 05</b> | <b>Nastavení rychlosti otevírání.(%)</b>   |
| <b>4 105</b> | <b>Nastavení rychlosti zavírání (%)</b>  |
| 01-05        | 01= 60% minimum rychlosti<br>02= 70%<br>03= 80%<br>04= 90%<br>05= 100% maximum rychlosti |



**POZN.:** nastavení rozsahu konstantního zpomalování rychlosti viz parametry **12** a **11** v kapitole 10.

## 12 Povelý a příslušenství









Pokud nejsou instalována, musí být bezpečnostní zařízení s NC kontaktem přemostěna na svorku COM, nebo vyřazena změnou parametrů *50, 51 53, 54, 73* a *74*.

Legenda:

NO (normally open – normálně rozepnutý, spínací kontakt)

NC (normally closed – normálně sepnutý, rozpinací kontakt)

| KONTAKT         | POPIS   |
|-----------------|---|
| <b>6</b>        | <b>7(COR)</b><br>Výstup (bezpotenciálový kontakt) pro připojení stropního světla: 230Vac 100 W – 24V ac/dc – 40 W (obr. 5)  |
| <b>8(+SC)</b>   | <b>9(COM)</b><br>Připojení kontrolky otevření brány, 24 Vdc 3W.<br>Funkce kontrolky je určena parametrem <i>A8</i> .  |
| <b>8(+SC)</b>   | <b>9(COM)</b><br>Připojení testu fotobuněk nebo šetření baterií.<br>Napájení vysílače fotobuňky (TX) může být připojeno sem.<br>Pro povolení testování nastavte parametr <i>A8 02</i> .<br>Při každém přijetí povelu řídicí jednotka fotobuňky vypne a zapne pro kontrolu, že kontakt přepíná stav správně.<br>Pro snížení odběru z baterií lze připojit napájení pro externí zařízení (pokud jsou používány baterie). Nastavte <i>A8 03</i> nebo <i>A8 04</i> .<br><b>POZOR!</b> Jestliže je kontakt <i>8(SC)</i> užit k testu fotobuněk nebo k šetření baterií, pak nesmí být připojena kontrolka otevření brány.                               |
| <b>10(FT2)</b>  | <b>28(COM)</b><br>Vstup (NC) pro připojení fotobuněk FT2 (obr. 6, 7 a 8).<br>Fotobuňky FT2 jsou standardně konfigurovány následujícím nastavením:<br>- <i>53 00</i> Fotobuňka FT2 není aktivní při otevírání brány.<br>- <i>54 00</i> Fotobuňka FT2 není aktivní při zavírání brány.<br>- <i>55 01</i> Brána otevře po povelu k otevření když je FT2 zastíněna.<br>Když nejsou fotobuňky instalovány, přemostěte svorky <i>28(COM)</i> – <i>10(FT2)</i> nebo nastavte parametry <i>53 00</i> a <i>54 00</i> .<br><b>POZOR!</b> Používejte fotobuňky řady R90/F4ES, G90/F4ES nebo T90/F45.   |
| <b>11(FT1)</b>  | <b>28(COM)</b><br>Vstup (NC) pro připojení fotobuněk FT1 (obr. 6, 7 a 8).<br>Fotobuňky FT1 jsou standardně konfigurovány následujícím nastavením:<br>- <i>50 00</i> Fotobuňka zakročí jen během zavírání brány. Fotobuňka je ignorována při otevírání.<br>- <i>51 02</i> Během zavírání brány zárok fotobuňky vyvolá obrácení pohybu.<br>- <i>52 01</i> Brána otevírá, když přijde povel k otevření a FT1 je zastíněna.<br>Když nejsou fotobuňky instalovány, přemostěte svorky <i>28(COM)</i> – <i>11(FT1)</i> nebo nastavte parametry <i>50 00</i> a <i>51 00</i> .<br><b>POZOR!</b> Používejte fotobuňky řady R90/F4ES, G90/F4ES nebo T90/F45. |
| <b>12(COS2)</b> | <b>14(COM)</b><br>Vstup (NC nebo 8 kΩ) pro připojení bezpečnostní lišty COS2.<br>Standardně je bezpečnostní lišta konfigurována následujícím nastavením:<br>- <i>74 00</i> Bezpečnostní lišta COS2 (kontakt NC) je vyřazena.<br>Pokud není bezpečnostní lišta instalována, přemostěte kontakty <i>12(COS2)</i> – <i>14(COM)</i> , nebo nastavte parametr <i>74 00</i> .   |
| <b>13(COS1)</b> | <b>14(COM)</b><br>Vstup (NC nebo 8 kΩ) pro připojení bezpečnostní lišty COS1.<br>Standardně je bezpečnostní lišta konfigurována následujícím nastavením:<br>- <i>73 00</i> Bezpečnostní lišta COS1 (kontakt NC) je vyřazena.<br>Pokud není bezpečnostní lišta instalována, přemostěte kontakty <i>13(COS1)</i> – <i>14(COM)</i> , nebo nastavte parametr <i>73 00</i> .   |

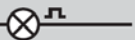
|                  |   |  |
|------------------|---|--|
| 15(ST) 14(COM)   |   | Vstup (NC) povelu STOP.<br>Rozpojení bezpečnostního kontaktu zastaví probíhající pohyb.<br>POZN.: Kontakt je přemostěn již ve výrobě u ROGER TECHNOLOGY.   |
| 20 19(ANT)       |  | Anténní konektor pro násuvný rádiový přijímač.<br>S venkovní anténou použijte kabel RG58, max. délka 10 m.<br>POZN.: Použijte kabel bez spojek.  |
| 22(ORO) 21(COM)  |   | Vstup kontaktu (NO) časovače hodin.<br>Při aktivaci funkce hodin se brána otevře a zůstane otevřená.<br>Po uběhnutí času nastaveného v externím zařízení /hodiny) se brána zavře.  |
| 23(AP) 21(COM)   |   | Vstup povelu k otevření (NO – spínací kontakt).  |
| 24(CH) 21(COM)   |   | Vstup povelu k zavření (NO – spínací kontakt).   |
| 25(PP) 21(COM)   |   | Vstup povelu k provou krok za krokem (NO).<br>Funkce povelu je nastavena parametrem <b>A4</b> .  |
| 26(PED) 21(COM)  |   | Vstup signálu povelu k částečnému otevření (NO).<br>Standardně nastaveno na 50% z úplného otevření.  |
| 27(+24V) 28(COM) |   | Napájení pro externí zařízení. Viz technické údaje.<br>Napájení B72/BRAKE pro verze BH30 a BM30 High Speed.  |
| 29(LAM) 28(COM)  |  | Připojení blikajícího světla (24 Vdc – střída cyklu 50%).<br>Nastavení pro varovné blikání před manévrem lze provést parametrem <b>A5</b> , režim blikání se nastaví parametrem <b>7B</b> .  |
| ENC              |   | Konektor pro připojení kodéru namontovaného na motoru.<br>POZOR! Kabel kodéru připojujte a odpojujte jen s vypnutým síťovým napájením.<br>POZN.: Kabeláž připravena v závodě ROGER TECHNOLOGY.   |
| FC               |   | Konektor (NC kontakty) pro připojení mechanických koncových spínačů (obr. 11 – detail E) nebo magnetických koncových spínačů (obr. 11 – detail F). Jakmile je koncový spínač aktivován, brána se zastaví.<br>POZN.: Kabeláž připravena v závodě ROGER TECHNOLOGY.  |
| SB               |   | Konektor (NC) pro připojení uvolňovacího kontaktu. Pokud je uvolňovací rukojeť motoru otevřena, brána zastaví a další povel nejsou akceptovány.<br>Když je rukojeť opět zavřena, pokud je brána ve střední poloze, spustí řídicí jednotka postup obnovení polohy (viz kapitulu 17).<br>POZN.: Kabeláž připravena v závodě ROGER TECHNOLOGY.                        |
| RECEIVER CARD    |   | Konektor pro násuvný rádiový přijímač.<br>Řídicí jednotka má standardně dvě funkce rádiového dálkového ovládní:<br>- PR1 - povel ke krokovému režimu (modifikovatelný parametrem <b>7B</b> ),<br>- PR2 - povel k částečnému otevření (modifikovatelný parametrem <b>77</b> ).<br>Programovací tlačítka PR1 a PR2 jsou přístupná i při zavřeném krytu (viz obr. 9). |

**NABÍJEČ BATERÍ**  
**B71/BC**  
**JEN BH30**

2x12 Vdc 1,2 Ah  
nebo  
2x12 Vdc 4,5 Ah

Jen typ AGM

**NABÍJEČ BATERÍ**  
**B71/BC**  
**JEN BH30**  
2x12 Vdc 1,2 Ah

Při výpadku sítě je řídicí jednotka napájena z baterií. Při provozu z baterií se na displeji zobrazí **bAt** a blikající světlo přerušovaně krátce bliká, dokud se neobnoví napájení ze sítě nebo napětí baterií neklesne pod minimální povolenou úroveň. V takovém případě se na displeji objeví **blLO** (baterie vybitá) a řídicí jednotka neakceptuje žádné povely.  
**POZOR!** Baterie musí být na elektronickou řídicí jednotku připojeny stále kvůli jejich dobíjení. Kontrolujte provozní stav baterií pravidelně (nejméně každých 6 měsíců).

K dispozici jsou dvě sady akumulátorů:

- dvě baterie 12 V DC, 1,2 Ah instalované v samotném pohonu,
- dvě baterie 12 V DC, 4,5 Ah instalované v externím pouzdru.

Více informací v návodu k instalaci nabíječe baterií B71/BC.

Při instalaci nabíječe a baterií 12 V 1,2 Ah:

- Sejměte horní kryt G.
- Sejměte kryt H.
- Na příslušné místo nasadte desku nabíječe B71/BC.
- Odpojte vodiče od transformátoru a od svorky POWER IN řídicí jednotky a připojte je na svorku I nabíječe.
- Červeno černý vodič kabelu L dodaného s akumulátory zapojte na svorku POWER IN řídicí jednotky.
- Zavřete kryt H a zajistěte šroubky.
- Vložte baterie 12 V 1,2 Ah do příslušného pouzdra, pozor na správnou polaritu.
- Zavřete horní kryt G.

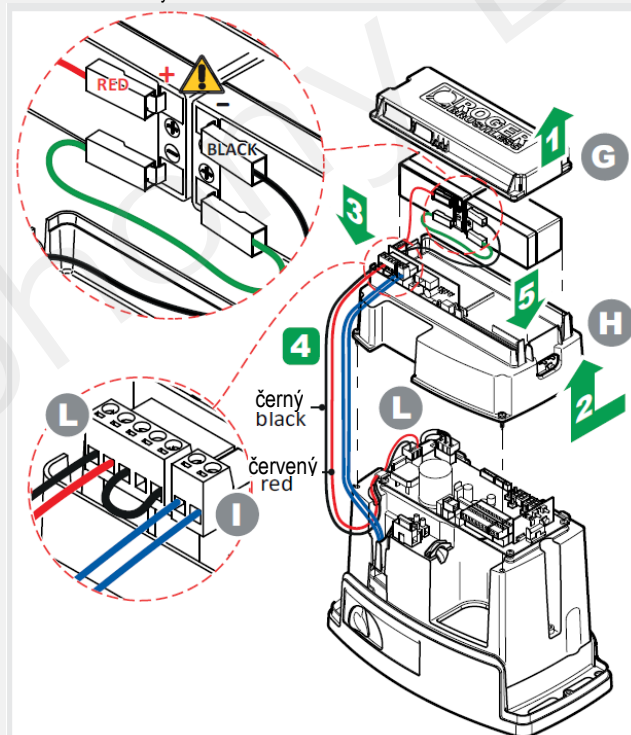

Ke snížení spotřeby z baterií může být kladný vodič napájení vysílače fotobuněk připojen na svorku SC (viz obr. 6-7). Nastavte **AB 03** nebo **AB 04**. V takové konfiguraci odpojí řídicí jednotka pomocná zařízení, když je brána zcela otevřená nebo zcela zavřená.

## 13 Stav bezpečnostních vstupů a povelů (režim TEST)

Když právě není aktivní žádný povel, stiskněte tlačítko TEST a ověřte následující:

| DISPLEJ           | MOŽNÁ PŘÍČINA   | OPATŘENÍ V SOFTWARE   | OBVYKLÉ OPATŘENÍ   |
|-------------------|---|---|--|
| <b>88 Sb (Sb)</b> | Uvolňovací rukojeť otevřena.  | -   | Zavřít uvolňovací rukojeť a klíč dát do polohy zavřeno.<br>Kontrolujte, zda je uvolňovací kontakt správně zapojen. |
| <b>88 15</b>      | Bezpečnostní kontakt STOP je rozpojen.  | -   | Instalujte tlačítko STOP (NC) nebo přemostěte svorky ST a Com.   |
| <b>88 13</b>      | Bezpečnostní lišta COS1 není zapojena vůbec nebo nesprávně.   | Není-li používána nebo má být vypnuta, nastavte <b>73 00</b> .                                | Není-li používána nebo má být vypnuta, spojte kontakty COS1 a COM.   |
| <b>88 12</b>      | Bezpečnostní lišta COS2 není zapojena vůbec nebo nesprávně.   | Není-li používána nebo má být vypnuta, nastavte <b>74 00</b> .                                | Není-li používána nebo má být vypnuta, spojte kontakty COS2 a COM.   |
| <b>88 11</b>      | Fotobuňka FT1 není zapojena, nebo je zapojena nesprávně.  | Není-li používána nebo má být vypnuta, nastavte <b>50 00 a 5100</b>                           | Není-li používána nebo má být vypnuta, spojte kontakty FT1 a COM. Kontrolujte zapojení podle schématu (obr. 7-8).  |
| <b>88 10</b>      | Fotobuňka FT2 není zapojena, nebo je zapojena nesprávně.  | Není-li používána nebo má být vypnuta, nastavte <b>53 00 a 54 00</b>                          | Není-li používána nebo má být vypnuta, spojte kontakty FT2 a COM. Kontrolujte zapojení podle schématu (obr. 7-8).  |
| <b>88 FE</b>      | Oba koncové spínače mají rozpojené kontakty nebo nejsou zapojené.                                     | -   | Kontrolujte zapojení koncových spínačů.  |
| <b>88 FA</b>      | Brána na koncovém spínači zavření.  | Je-li indikován nesprávný stav koncových spínačů, kontrolujte nastavení parametru <b>71</b> . | -  |
|                   | Koncový spínač otevření není nebo nezapojen.  | -   | Kontrolujte zapojení koncových spínačů.  |
| <b>88 FC</b>      | Brána na koncovém spínači zavření.  | Je-li indikován nesprávný stav koncových spínačů, kontrolujte nastavení parametru <b>71</b> . | -  |
|                   | Koncový spínač zavření není nebo není zapojen.  | -   | Kontrolujte zapojení koncových spínačů.  |
| <b>PP 00</b>      | Pokud nebyl žádný ručně zadán povel, může být vadný kontakt (NO) nebo nesprávné připojení na časovač. |   | Kontrolujte svorky PP-COM a připojení na tlačítko.   |
| <b>CH 00</b>      |   |   | Kontrolujte svorky CH-COM a připojení na tlačítko.   |
| <b>AP 00</b>      |   |   | Kontrolujte svorky AP-COM a připojení na tlačítko.   |
| <b>PE 00</b>      |   |   | Kontrolujte svorky PED-COM a připojení na tlačítko.  |
| <b>Or 00</b>      | Pokud nebyl žádný ručně zadán povel, může být vadný kontakt (NO) nebo nesprávné připojení na časovač. |   | Kontrolujte svorky ORO-COM. Pokud kontakt není používán, nesmí být přemostěn.                                      |

POZNÁMKA: Pro opuštění režimu TEST stiskněte tlačítko TEST.

Doporučuje se provádět opatření k hlášení o stavu bezpečnostních zařízení a vstupů vždy v režimu podle "Opatření v software".

## 14 Hlášení alarmů a poruch

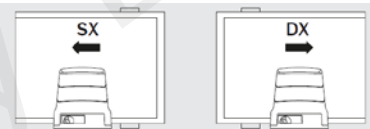
| PROBLÉM                      | HLÁŠENÍ ALARMU                            | MOŽNÁ PŘÍČINA  | PROVOZ   |
|------------------------------|---|--|--|
|                              | LED POWER nesvítí.<br>LED POWER nesvítí.  | Není napětí v síti.<br>Přerušená pojistka.   | Kontrolujte síťový přívod.<br>Vyměňte pojistku. Před její výměnou vždy odpojte od sítě.  |
|                              | <b>OF St</b>                              | Nesprávné napětí v síti.<br>Nezdařila se inicializace řídicí jednotky.   | Odpojte od sítě, čekejte 10 sekund, pak opět připojte k síti a zapněte. Pokud problém přetrvává, doporučujeme vyměnit řídicí jednotku.   |
|                              | <b>Pr Ot</b>                              | V měniči zjištěn nadproud.   | Dvakrát stiskněte tlačítko TEST nebo zadejte 1řii po sobě jdoucí povely.   |
|                              | <b>da ta</b>                              | Chyba při učení dráhy.<br><br>Postup kalibrace selhal.<br><br>Hlášení o zvolené poloze pohonu parametrem <b>71</b> . | Kontrolujte, zda jsou správně namontovány koncové spínače.<br>Stiskněte TEST a kontrolujte, zda některé bezpečnostní zařízení není v alarmu.<br>Opakujte postup učení.<br><br>Dodržte časy kalibrace požadované při učení.<br>Kontrolujte, že před zavřením krytu uvolňovacího zámku bliká na displeji <b>PHA5</b> .<br>Opakujte postup učení.   |
|                              |   |  |  <p>Motory pro posuvné brány jsou z výroby konfigurovány na otevírání vpravo <b>71 01</b> (motor vzhledem k průchodu viděn zevnitř). Při změně konfigurace se objeví hlášení <b>da ta</b>:</p> <ul style="list-style-type: none"> <li>• Pohněte s bránou do zavírené polohy.</li> <li>• Odpojte od sítě, nebo vyjměte hlavní pojistku a čekejte 5 sekund.</li> <li>• Znovu zapněte síť nebo vraťte pojistku.</li> <li>• Stiskněte s držte PROG, dokud z displeje nezmizí <b>da ta</b> a neobjeví se tam <b>APP</b>.</li> </ul> <p>Opakujte postup učení.</p> |
| Brána nezavírá ani neotvírá. |   |  |  |
|                              | <b>Πot</b>                                | Motor není připojen.   | Zkontrolujte kabel k motoru.   |
|                              | <b>FE</b>                                 | Oba koncové spínače aktivní.   | Kontrolujte zapojení koncových spínačů nebo cizí těleso v bloku spínačů.   |
|                              | Příklad:<br><b>15 EE</b><br><b>2 1 EE</b> | Chyba konfiguračních parametrů.  | Nastavte správné konfigurační hodnoty a uložte.  |
|                              | <b>En E1</b>                              | Kodér není připojen.   | Kontrolujte připojení kodéru.<br>Přetrvává-li problém, doporučuje se výměna kodéru.  |
|                              | <b>En E3</b>                              | Vážná provozní porucha kodéru.   | Stiskněte tlačítko TEST. Jestliže se chybový kód zobrazí znovu, vypněte řídicí jednotku, čekejte 5 sekund a opět zapněte. Přetrvává-li problém, doporučuje se výměna kodéru.   |

|   |                        |  |   |
|---|------------------------|--|---|
| Brána nezavírá ani neotvírá.  | <b>En 55</b>           | Provozní porucha kodéru.   | Stiskněte tlačítko TEST. Vyměňte kodér pokud problém trvá.  |
|   |                        | Nedostatečné napájení.   | Pokud jednotka obsahuje nečistoty, vlhkost, hmyz a jiné cizí předměty způsobující přerušení napájení, vypněte napájení a očistěte desku a kodér. Vyměňte kodér pokud problém trvá.  |
|   |                        | Provoz z baterií.  | Baterie jsou téměř vybité.  |
|   | <b>En E8</b>           | Výpočetní chyba kodéru.  | Opakujte proces učení.  |
|   | <b>tE PP</b>           | Vybavila tepelná ochrana měniče.   | Funkce se sama obnoví do 2 minut.   |
|   | <b>btLO</b>            | Vybité baterie.  | Čekejte na obnovení sítě.   |
| Proces učení nebyl dokončen.  | <b>StoP</b><br>(bliká) | Uvolňovací zařízení otevřeno.  | Zavřete uvolňovací rukojeť a klíč dejte do polohy zavřeno. Zkontrolujte správnost spojení uvolňovacího kontaktu.  |
|   | <b>no PH</b>           | Kalibrace motoru se nezdařila.   | Opakujte proces učení.<br>Při přetrvávání problému zkontrolujte kabely mezi kodérem a motorem.<br>Kontrolujte, zda je otevřena uvolňovací rukojeť.<br>Kontrolujte, zda se motor otáčí bez zábran. V případě problému kontaktujte technickou podporu.                    |
|   | <b>AP PE</b>           | Tlačítko TEST stisknuto náhodně.   | Opakujte proces učení.  |
|   |                        | Bezpečnostní zařízení ve stavu alarmu.   | Zkontrolujte připojení bezpečnostních zařízení.   |
|   |                        | Nadměrný pokles napětí.  | Opakujte proces učení.<br>Kontrolujte napětí v síti.  |
|   |                        | Nesprávné nastavení parametrů <b>30</b> a <b>31</b>                                | Správně nastavte parametry <b>30</b> a <b>31</b> pro váhu a rychlost křídla brány.  |
|   | <b>AP PL</b>           | Chyba v délce dráhy.   | Posuňte dráhu do úplně zavřené polohy (aktivní musí být signál FC koncového spínače) a opakujte proceduru.<br>Kontrolujte kabely od koncových spínačů. Pokud problém přetrvává, kabely vyměňte.<br>Resetujte standardní parametry řídicí jednotky a proceduru opakujte. |
| Dálkové ovládání má omezený dosah a nefunguje při pohonu v provozu. | -                      | Rádiové vysílání je ovlivněno kovovými konstrukcemi a stěnami z armovaného betonu. | Instalujte venkovní anténu.   |
|   | -                      | Vybité baterie.  | Vyměňte baterie vysílače.   |
| Blikající světlo nepracuje.   | -                      | Přerušená žárovka nebo LED, nebo přerušený kabel k blikajícímu světlu.             | Kontrolujte obvod LED a vodiče konektoru.   |
| Kontrolka otevření brány nepracuje.                                 | -                      | Přerušená žárovka nebo odpojené vodiče.  | Kontrolujte žárovku a vodiče.   |
| Brána neprovádí požadovaný manévr.                                  | -                      | Nesprávné nastavený parametr <b>71</b> .   | Zvolte správnou polohu instalace parametrem <b>71</b> .   |

**POZN.:** Pro dočasné zrušení alarmu stiskněte tlačítko TEST.

Příchodem dalšího povelu, pokud nebyla odstraněna příčina, se alarm opět objeví na displeji.

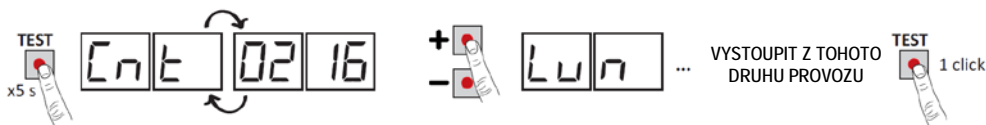

Při druhu provozu INFO se zobrazují některé hodnoty změřené u řídicí jednotky B70/1DC.

V tomto druhu provozu se zobrazují "Prvky obsluhy a bezpečnostní zařízení". Při motoru v klidu stiskněte na 5 sekund tlačítko TEST. Řídicí jednotka následně zobrazí tyto parametry a příslušně zjištěné hodnoty:

| Parametr      | Funkce   |
|---------------|--|
| <i>r 1.47</i> | Po 3 sekundy se zobrazuje verze firmware řídicí jednotky.  |
| <i>Cn t</i>   | Zobrazuje polohu MOTORU vyjádřenou v otáčkách v okamžiku zkoušení relativně k celkové délce (příklad: <b>0113</b> = motor instalován vlevo <b>71 00 0113</b> = motor instalován vpravo <b>71 01</b> )  |
| <i>Lu n</i>   | Zobrazení celkové délky dráhy motoru, vyjádřeno v jeho otáčkách.   |
| <i>rPI</i>    | Rychlost motoru v otáčkách za minutu.  |
| <i>AIP</i>    | Odběr motoru v Ampérech (např.: 001.1 = 1,1 A ... 016.5 = 16,5 A)<br>Pokud motor stojí, je odběr 0. Po zadání povelu je možné zjistit odebraný proud.  |
| <i>bUS</i>    | Zobrazení, že zařízení je v pořádku. U motoru v klidu lze zjistit možné přetížení nebo příliš nízké napětí v síti. Pozor na následující hodnoty, s nimi porovnejte naměřené hodnoty:<br>síťové napětí = 230 Vac (jmenovité napětí), bUS = 28,5<br>síťové napětí = 207 Vac (-10%), bUS = 25,5<br>síťové napětí = 253 Vac (+10%), bUS = 31,6 |
| <i>CIP</i>    | Ukazuje odebraný proud v Ampérech, aby se případně kompenzovalo namáhání motoru plynoucí např. z nízké venkovní teploty (příklad: 0 = 0A ... 4 = +6A). Při startu z úplného otevření nebo úplného zavření brány zvyšuje řídicí jednotka, pokud zjistila silné namáhání uložené při učení dráhy, automaticky proud dodávaný motoru.         |
| <i>ASC</i>    | Vyjadřuje mez proudu motoru v Ampérech, při které začne reagovat rozpoznání překážky (ochrana před zhmožděním). Tato hodnota je automaticky vypočtena řídicí jednotkou na základě parametrů <b>30</b> a <b>31</b> . Pro správný provoz motoru musí být vždy <i>AIP</i> vždy menší než <i>ASC</i> .   |
| <i>t In</i>   | Ukazuje čas v sekundách, který motor potřebuje k detekování překážky, jak je nastaveno v <i>31</i><br>Např.: <b>1000</b> = 1 sekunda / <b>0.120</b> = 0,12 sekundy (tj. 120 ms). Zajistěte, aby doba manévru byla delší než 0,3 sekundy.   |
| <i>UP</i>     | Když řídicí jednotka zná polohu křídla brány v okamžiku při testu, zobrazí na displeji:<br><i>UP_</i> poloha známá, normální provoz<br><i>UP_L</i> poloha neznámá, probíhá obnovení polohy   |
| <i>OC</i>     | Ukazuje stav automatického systému (otevírání/zavírání).<br><i>OC OP</i> systém otevírá bránu (motor v činnosti)<br><i>OP CL</i> systém zavírá bránu (motor v činnosti)<br><i>OP -O</i> brána zcela otevřená (motor v klidu)<br><i>OP -C</i> brána zcela zavřená (motor v klidu)   |
| <i>UF</i>     | <i>UF_U</i> příliš nízké síťové napětí nebo přetížení<br><i>UF_H</i> nadproud motoru   |

- Pro přechod mezi parametry použijte tlačítka + / -. Po dosažení posledního parametru v pořadí stiskněte tlačítko - pro návrat k předchozím parametrům.
- V režimu INFO lze automatický systém aktivovat do testovacího provozu v reálném čase.
- Pro vystoupení z režimu INFO stiskněte a držte několik sekund tlačítko TEST.

## 16 Mechanické uvolnění

Při výpadku napájecího napětí lze bránu uvolnit následovně. Pokud je brána uvolňována a řídicí jednotka je zapnutá, svítí na displeji zpráva *STOP*.

- Otočte kryt zámku (1).
- Nasadte dodaný klíč do zámku a otočte s ním o 90° po směru pohybu hodinových ruček (2).
- Uvolňovací kryt zcela otevřete (3).
- Křídlem brány pohybujte rukou.

### OBNOVENÍ AUTOMATICKÉHO PROVOZU

- Nasazeným klíčem uzavřete uvolňovací kryt, přitom pozor na prsty (1).
- Otočte klíčem proti hodinovým ručkám o 90° (2).
- Vyměňte klíč a zavřete kryt zámku (3).
- Když je uvolňovací systém opět vrácen zpět, pokud brána není zcela zavřená nebo zcela otevřená, systém po obdržení povelu začne s postupem obnovy polohy (viz kap. 17).
- Aktivace jednoho ze dvou koncových spínačů umožní ihned korigovat polohu.

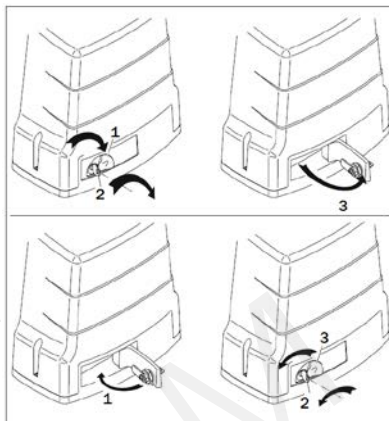

## 17 Režim obnovy polohy

Pokud po výpadku sítě nebo po mechanickém odblokování není brána zcela otevřená nebo zcela zavřená, pak po příchodu povelu nastává proces obnovy polohy:

- Brána se začne pohybovat malou rychlostí.
- Blikající světlo bliká jiným způsobem, než za normálního provozu (3 sekundy svítí, 1,5 sekundy nesvítí).
- Během tohoto procesu obnoví řídicí jednotka instalační data. Pozor! Během postupu nedávejte žádné povel, dokud nebude dosaženo jednoho ze dvou koncových spínačů.
- Aktivace jednoho ze dvou koncových spínačů umožní ihned korigovat polohu.

## 18 Kontrola při přejímce

- Zapněte napájení.
- Zkontrolujte správnou funkci všech připojených povelů.
- Zkontrolujte, zda uvolňovací rukojeť správně funguje. Na displeji musí blikat zpráva *STOP*.
- Zkontrolujte chod brány a zpomalení.
- Zkontrolujte, zda je správná síla nárazu, podle EN 12453 a EN12445.
- Zkontrolujte, zda jsou bezpečnostní zařízení správně aktivována.
- Pokud je instalována sada baterií, odpojte zařízení od sítě a zkontrolujte, zda baterie pracují.
- Odpojte od sítě a odpojte baterie (pokud jsou instalovány), pak znovu připojte. Startem brány zastavené v mezipoloze zkontrolujte, zda je postup obnovy polohy ukončen správně při otevření i při zavírání.
- Zkontrolujte nastavení a funkci koncových spínačů. Eventuálně seřďte polohu motorů.
- Zkontrolujte, zda na konci manévru zůstane mezi bránou a mechanickým dorazem mezera nejméně 2-3 cm.

## 19 Údržba

Každých 6 měsíců proveďte plánovanou údržbu.

Zkontrolujte čistotu a funkci.

Obsahuje-li jednotka nečistotu, vlhkost, hmyz a jiná cizí tělesa, odpojte od el.é sítě a vyčistěte desku i pouzdro.

Po vyčištění opakujte znovu kontrolu při přejímce.

Pokud na desce plošných spojů najdete korodovaná místa, případně ji vyměňte.

Pravidelně kontrolujte kapacitu akumulátorů.

## 20 Likvidace

Tento výrobek může být demontován jen technicky kvalifikovanými pracovníky, vhodnými postupy, správně a bezpečně. Tento výrobek se skládá z různých materiálů. Některé z nich lze recyklovat, zatímco jiné musí být správně likvidovány příslušnými recyklačními a likvidačními systémy podle předpisů platných pro tuto kategorii výrobků. Nelikvidujte tento výrobek jako domovní odpad. Řiďte se místně platnými předpisy pro tříděný odpad, nebo výrobek vraťte prodejci při nákupu jiného srovnatelného výrobku. Nesprávná likvidace výrobku může být trestána.

**Pozor!** Některé části výrobku mohou obsahovat škodlivé látky nebo nebezpečné substance, které, pokud proniknou do životního prostředí, mohou mít na ně a na zdraví lidí škodlivé účinky.



## 21 Doplňkové informace a kontakty

ROGER TECHNOLOGY je výhradním vlastníkem všech práv týkajících se této publikace.

ROGER TECHNOLOGY si vyhrazuje právo provést jakoukoliv změnu bez informování předem. Kopírování, skenování nebo jakékoli úpravy tohoto dokumentu bez předchozího souhlasu ROGER TECHNOLOGY jsou zakázány.

Tento návod k obsluze a pokyny k používání pro montéra jdou dodávány v tištěné formě a jsou v krabici dodané s výrobkem.

Digitální verze (ve formátu pdf) a všechny budoucí revize jsou k dispozici ve vymezené části naší webové stránky [www.rogertechnology.com/B2B](http://www.rogertechnology.com/B2B) v sekci „Self Service“.

### **SLUŽBA ZÁKAZNÍKŮM ROGER TECHNOLOGY**

Úřední hodiny: pondělí až pátek  
8:00 až 12:00 a 13:30 až 17:30  
Telefon: +39 041 5937023  
e-mail: [service@rogertechnology.it](mailto:service@rogertechnology.it)  
skype: service\_rogertechnology

Vyžádání podpory k jakémukoli problému nebo vysvětlení týkajícího se automatického systému napište do dotazníku „OPRAVY“ v části „Self Service“ na naší webové stránce [www.rogertechnology.com/B2B](http://www.rogertechnology.com/B2B).

## 22 Prohlášení o shodě

Podepsaný, jako zákonný zástupce výrobce

**Roger Technology – Via Botticelli 8, 31021 Bonisiolo di Mogliano V.to (TV)**

Tímto PROHLAŠUJE, že dále popsané zařízení:

Popis: Řídící jednotka pro automatické brány

Model: **B70/1DC**

vyhovuje zákonným ustanovením vyjádřeným následujícími směricemi:

- 2006/42/ES
- 2004/108/ES
- 2011/65/ES

a že byly dodrženy dále uvedené normy a technické specifikace:

EN 61000-6-3

EN 61000-6-2

Dvě poslední číslice roku uvedené u CE prohlášení jsou: 14

místo: Mogliano V.to

datum: 23. 12. 2014

podpis

