

IS43 Rev08 11/02/2019

H70/200AC

řídící jednotka pro 2 asynchronní motory

Originální návod



- IT** Istruzioni ed avvertenze per l'installatore
- EN** Pokyny a varování pro instalačního technika
- DE** Anweisungen und Hinweise für den
- FR** Installateur Instructions et consignes pour
- ES** l'installateur Instrucciones y advertencias
- PT** para el instalador Instruções e advertências
para o instalador

Obsah

CZ

Všeobecná bezpečnostní opatření	45
Prohlášení o shodě	47
1 Symboly	48
2 Popis výrobku	48
3 Technické vlastnosti výrobku	49
4 Popis přípojek	50
4.1 Typická instalace	50
4.2 Elektrické přípojky	51
5 Ovládání a příslušenství	52
6 Funkční tlačítka a displej	54
7 Zapnutí nebo uvedení do provozu	54
8 Funkční režimy displeje	54
8.1 Režim zobrazení parametrů	54
8.2 Režim zobrazení stavu příkazu a bezpečnostního zařízení 55	
8.3 Režim TEST	56
8.4 Pohotovostní režim	56
9 Načtení trasy	57
10 Index parametrů	62
11 Nabídka parametrů v rozšířeném režimu	64
12 Příklad instalace se dvěma opačnými automatizačními systémy	73
13 Stav bezpečnostního vstupu a příkazu (režim TEST)	74
14 Alarmy a poruchy	75
16 Mechanické uvolnění	75
17 Režim obnovení polohy	75
18 Počáteční testování	76
19 Spuštění	76
20 Udržba	76
21 Likvidace	76

FW
V1.5

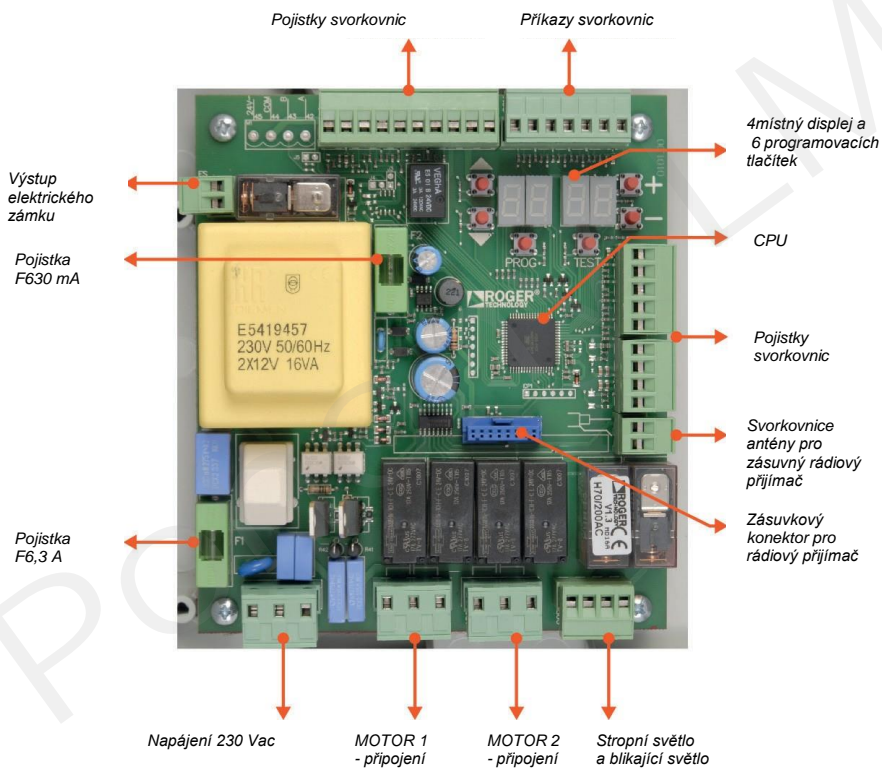

2

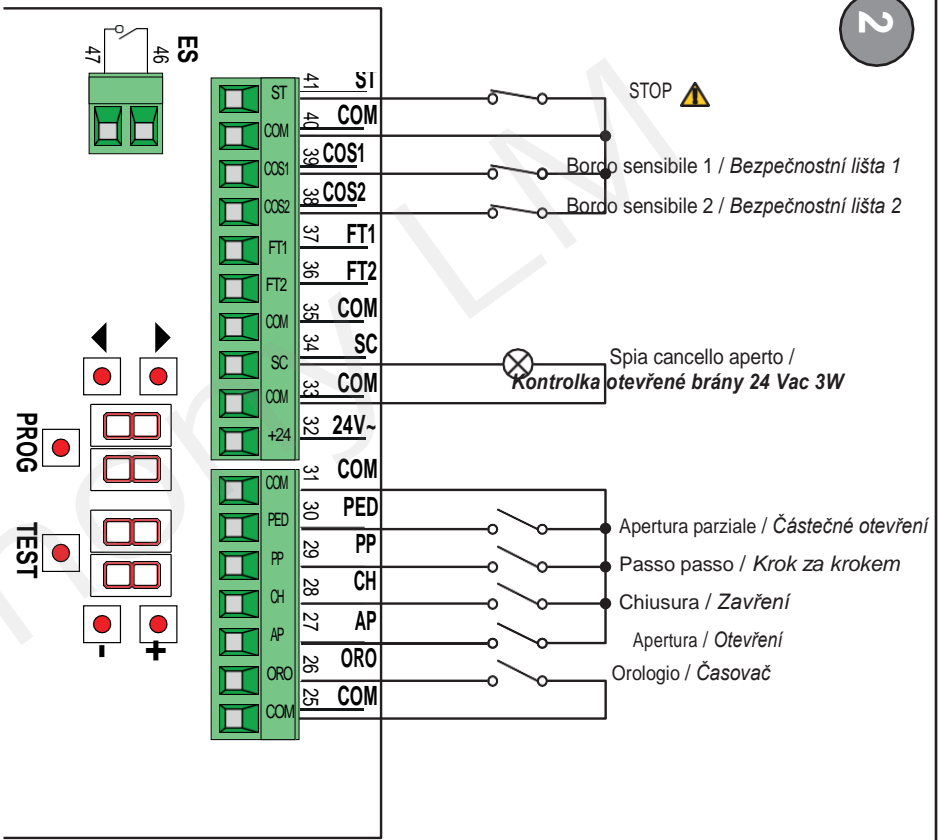

3

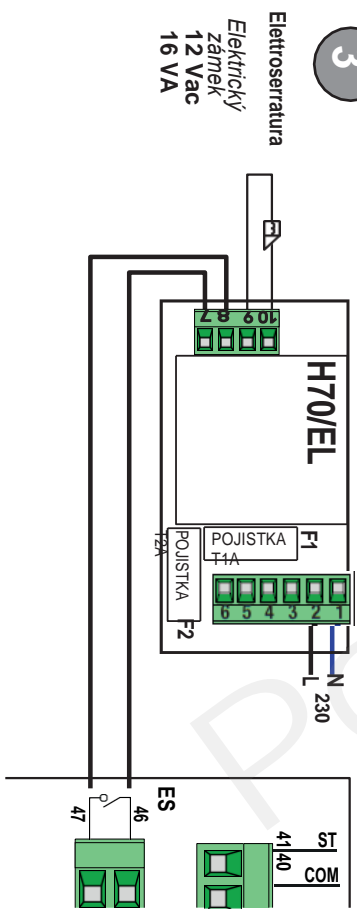

TEST FOTOBUNĚK (A8 02)

SPOJENÍ S 1 PÁŘEM FOTOBUNĚK

5

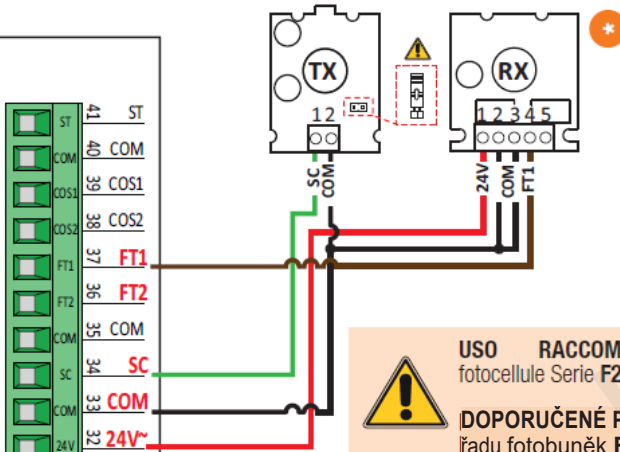

USO RACCOMANDATO per fotocellule Serie F2ES - F2S

DOPORUCENÉ POUŽITÍ pro řadu fotobuněk F2ES - F2S

SPOJENÍ SE 2 PÁŘI FOTOBUNĚK

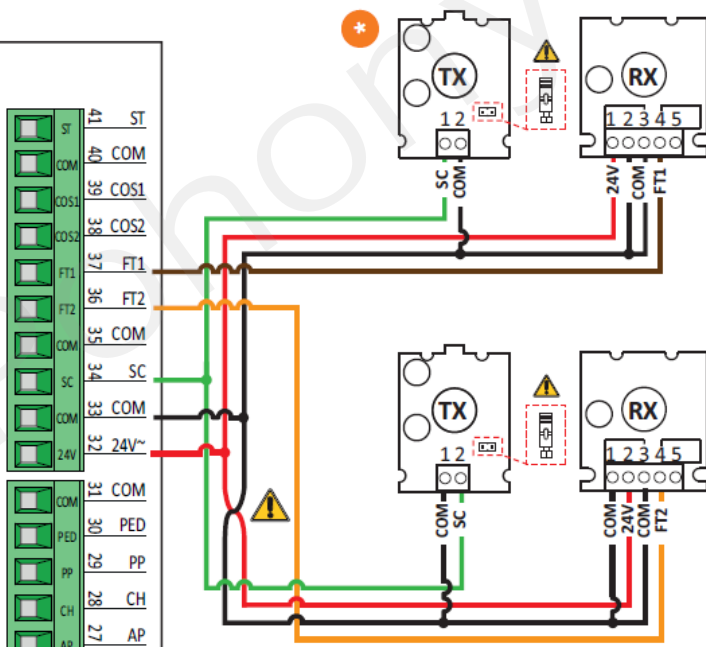

USO RACCOMANDATO per fotocellule Serie F2ES - F2S
DOPORUCENÉ POUŽITÍ pro řadu fotobuněk F2ES - F2S

Per le impostazioni delle fotocellule, consultare il relativo manuale di installazione.
Informace o nastavení fotobuněk najdete v příslušném návodu k instalaci.

BLIKAJÍCÍ SVĚTLO

6

R92/LED230

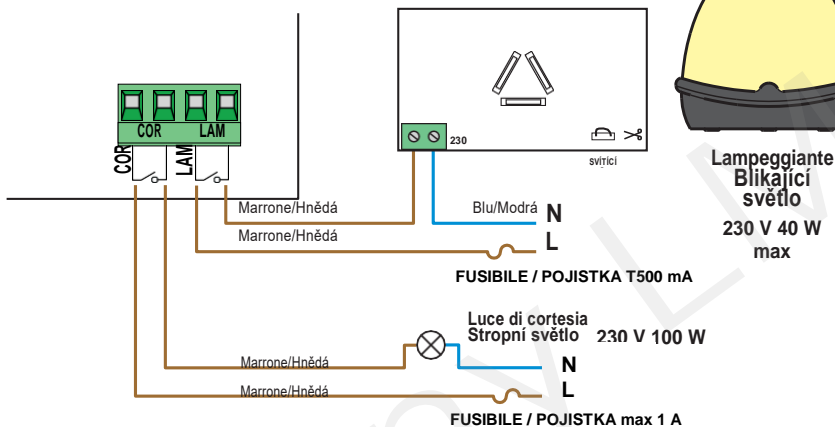

FIFTHY/230

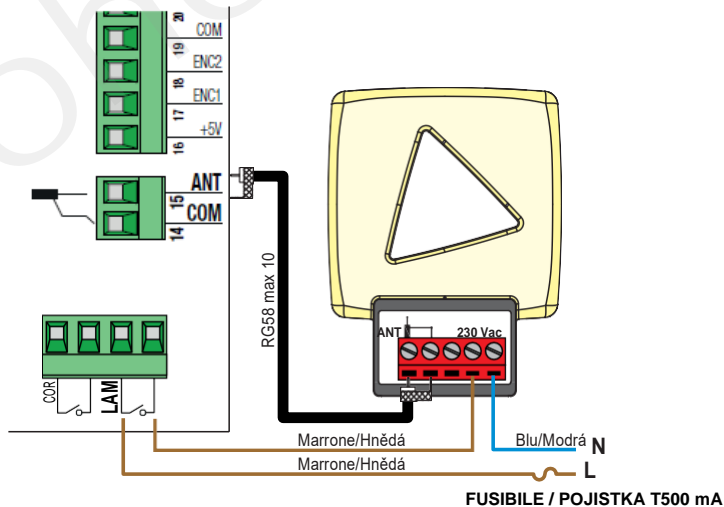

S OPTICKÝM KODÉREM

7

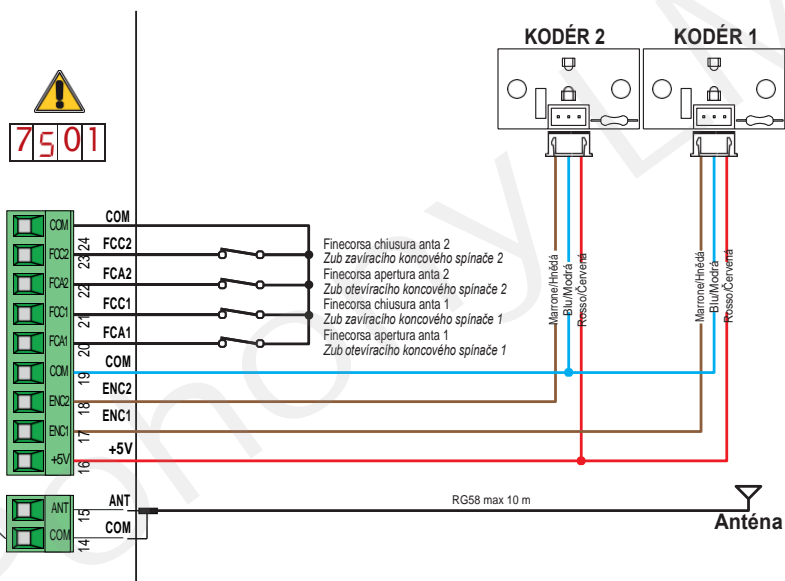

s MAGNETICKÝM KODÉREM

8

E30/800

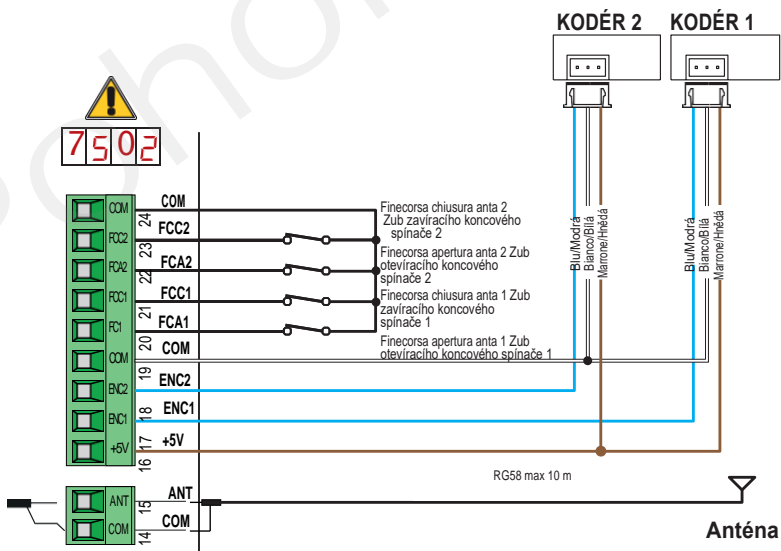
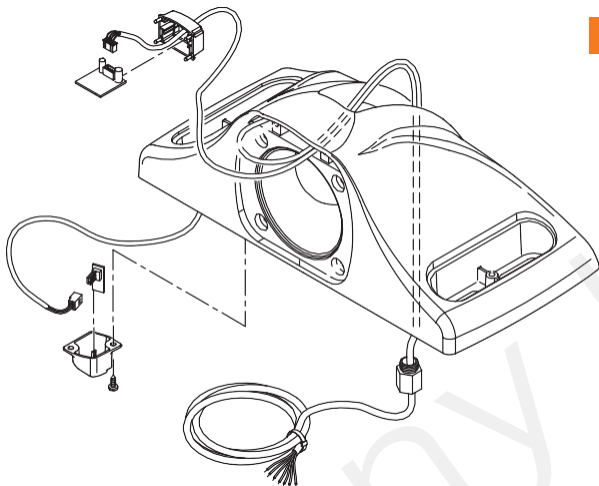

S MAGNETICKÝM KODÉREM

9

SERIE R21
dalla versione V.1

ŘADA R21
verze V.1

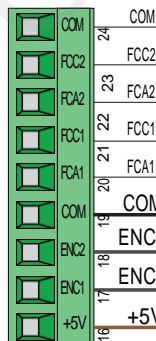
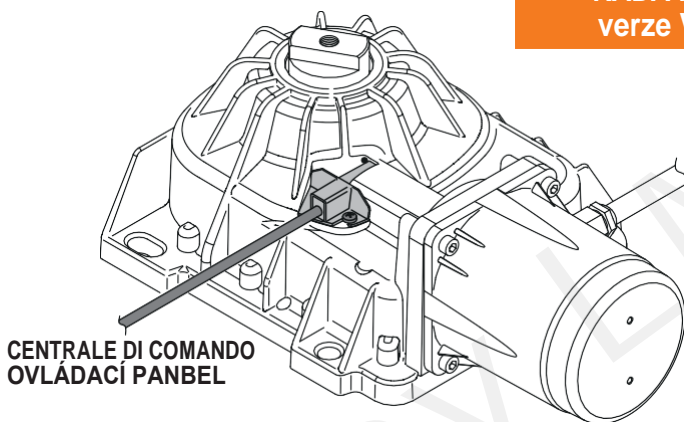

KODÉR 2

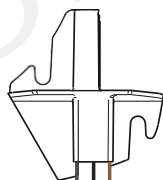

Grigio/Šedá
Nero/Cerná
Marrone/Hnědá

KODÉR 1

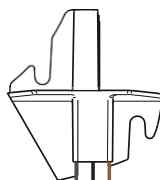

Grigio/Šedá
Nero/Cerná
Marrone/Hnědá

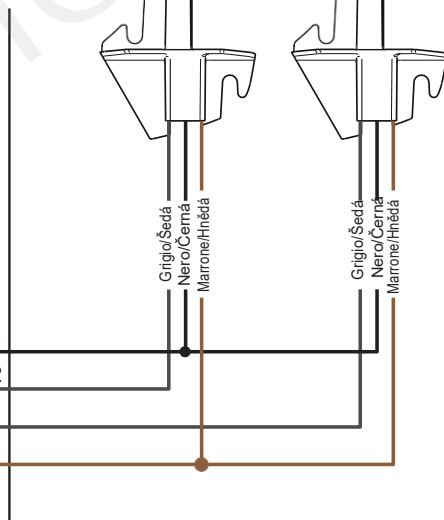

1 Všeobecná bezpečnostní opatření



VAROVÁNÍ: DŮLEŽITÉ BEZPEČNOSTNÍ POKYNY
TYTO POKYNY JE NUTNO DODRŽOVAT, ABY BYLA ZARUČENA BEZPEČNOST
OSOB DODRŽUJTE TYTO POKYNY

Tento návod k instalaci je určen pouze pro kvalifikované pracovníky.

 Nedodržení informací uvedených v tomto návodu může mít za následek zranění osob nebo poškození zařízení.

Společnost ROGER TECHNOLOGY nenesे žádnou odpovědnost za jakékoli škody nebo zranění způsobené nesprávným použitím nebo jiným použitím, než které je uvedeno v tomto návodu. Instalaci, elektrické připojení a seřízení musí provést kvalifikovaný personál v souladu s osvědčenými postupy a v souladu s platnými předpisy.

Před instalací výrobku si pečlivě přečtěte návod.

Nesprávná instalace může představovat riziko.

Před instalací výrobku se ujistěte, že je v bezvadném stavu: V případě pochybností výrobek nepoužívejte a spoléhejte výhradně na odborně kvalifikovaný personál. Neinstalujte výrobek do výbušného prostředí a atmosféry: hořlavý plyn nebo výpary představují vážné ohrožení bezpečnosti.

Před instalací motoru proveďte všechny konstrukční úpravy týkající se bezpečnostních opatření a ochrany nebo oddělení oblastí zahrnujících drcení, stříhání, rizika vtažení nebo jiná rizika.

VAROVÁNÍ: zkontrolujte, zda stávající konstrukce splňuje požadované specifikace ohledně odolnosti a stability.

Společnost ROGER TECHNOLOGY nenesе odpovědnost za nedodržení osvědčených postupů při konstrukci příslušenství, které má být poháněno pomocí motorů ani za deformace, ke kterým může při používání dojít.

Bezpečnostní zařízení (fotobuňky, snímací lišty, nouzová zastavení, atd.) musí být nainstalovány s přihlédnutím k následujícímu: platné předpisy a směrnice, kritéria osvědčených postupů, prostředí instalace, provozní logika systému a síly vytvářené motorizovanými dveřmi nebo bránou.

Bezpečnostní zařízení musí chránit všechny oblasti, kde dochází k drcení, stříhu, tažení nebo kde hrozí jiné nebezpečí obecně způsobené motorizovanými dveřmi nebo bránou; instalačnímu technikovi se doporučuje zkontrolovat, zda pohyblivé se křídla nemají ostré hrany, nebo cokoliv, co by mohlo znamenat riziko stříhu a / nebo vtažení.

Pokud to na základě analýzy rizika považujete za nezbytné, nainstalujte na mobilní část snímací lišty.

Je třeba poznamenat, že jak je stanoveno v normě UNI EN 12635, je nutné splňovat a v případě potřeby také kontrolovat všechny požadavky norem EN 12604 a EN 12453.

Evropské normy EN 12453 a EN 12445 definují minimální bezpečnostní

požadavky na provoz automatických dveří a bran. Tyto normy zejména vyžadují použití zařízení pro omezování sil a bezpečnostních zařízení (snímací zemní desky, bariéry z fotobuněk, provoz při chodu naprázdno atd.) určených k detekci osob nebo předmětů v provozním prostoru a zabránění kolizím za všech okolností.

Instalační technik je povinen změřit nárazové síly a na řídicí jednotce zvolit odpovídající hodnoty otáček a točivého momentu, aby bylo zajištěno, že dveře nebo brána zůstanou v mezích stanovených normami EN 12453 a EN 12445.

Společnost ROGER TECHNOLOGY nenese žádnou odpovědnost za škody ani zranění způsobená instalací nekompatibilních součástí, které ohrožují bezpečnost a správný provoz zařízení.

Pokud je aktivní funkce hold-to-run (provoz jen při podržení), instalační technik je povinen zkontrolovat maximální brzdovou dráhu nebo alternativní použití gumové deformovatelné lišty, zavírací rychlosti nebo brány a obecně všech aspektů uvedených v platných předpisech. Kromě toho nespolehejte na to, že ovládací prostředek je připevněn. Musí být umístěn v poloze zaručující ovládání a provoz automatizačního systému, a typ ovládání a typ použití musí splňovat normu UNI EN 12453, prospekt 1 (s následujícími omezeními): ovládání typu A nebo B nebo použití typu 1 nebo 2).

V případě provozu hold-to-run (provoz jen při podržení) zajistěte odchod všech přítomných osob z dosahu činnosti pohyblivých částí automatizačního systému; přímé ovládání musí být nainstalováno v minimální výšce 1,5 m a nesmí být přístupné veřejnosti; kromě toho pokud není zařízení ovládáno klíčem, musí být ovládání umístěno tak, aby byl přímý výhled na motorizovanou část, a musí být dále od pohyblivých částí.

Pro identifikaci nebezpečných míst používejte značky uvedené v platných předpisech.

Každé nainstalované zařízení musí mít viditelné údaje o identifikaci motorizovaných dveří nebo brány v souladu s normou EN 13241-1:2001 nebo s následnými revizemi.

 Na síťovém vedení musí být nainstalován vypínač nebo vícepólový odpojovací vypínač s otevřením kontaktů nejméně 3 mm. Před prováděním jakéhokoli

čištění nebo činností údržby přepněte odpojovací vypínač do polohy OFF (VYP) a odpojte všechny vyrovnávací baterie.

Zajistěte, aby byl před elektrickou instalací nainstalován odpovídající předřazený jistič proti zbytkovému proudu s prahovou hodnotou 0,03 A a vhodný nadproudový odpojovač v souladu s osvědčenými postupy a v souladu s platnou legislativou.

V případě potřeby připojte automatizaci k efektivnímu uzemňovacímu systému, který splňuje platné bezpečnostní normy.

Při manipulaci s elektronickými součástmi je nutno používat antistatické vodivé pásky na zápěstí s uzemňovacím vodičem.

Při opravách nebo výměně výrobků používejte pouze originální náhradní díly. Instalační technik musí uživateli poskytnout kompletní pokyny pro používání motorizovaných dveří nebo brány v automatickém, ručním a nouzovém režimu a po dokončení musí uživateli předat návod k obsluze. Zdržujte se mimo dosah závěsů a pohyblivých částí.

Během pohybu motorizovaných dveří nebo brány se držte mimo oblast jejich působení.

Nikdy se nepokoušejte zastavit motorizované dveře ani bránu, když se pohybuje, protože to může být nebezpečné.

Děti ve věku 8 a více let, osoby se sníženými fyzickými, smyslovými nebo duševními schopnostmi a osoby bez nutných zkušeností a znalostí mohou používat motorizované dveře nebo bránu pouze za předpokladu, že jsou pod dozorem nebo obdržely odpovídající pokyny pro bezpečné používání zařízení a když bylo zajištěno, aby pochopily nebezpečí spojená s jejich provozem.

Děti musí být neustále pod dozorem, aby bylo zajištěno, že si se zařízením nehrají a že se zdržují mimo oblast působení motorizovaných dveří nebo brány. Dálkové ovládání a všechna ostatní ovládací zařízení udržujte mimo dosah dětí, aby nedošlo k nechtěnému spuštění motorizovaných dveří nebo brány.

Nedodržení těchto pokynů může vyvolat nebezpečí.

Veškeré opravy nebo technické zásahy musí provádět kvalifikovaný personál.

Čištění a údržbu musí provádět výhradně kvalifikovaný personál.

V případě poruchy nebo chybné funkce výrobku vypněte hlavní vypínač a nechte zařízení opravit kvalifikovaným personálem. Nepokoušejte se sami provádět opravy ani jakékoli přímé zásahy.

Obalové materiály (plast, polystyren atd.) se nesmí vyhazovat do životního prostředí ani nesmí být ponechány v dosahu dětí, protože představují potenciální zdroje nebezpečí. Obaly likvidujte a recyklujte v souladu s platnými zákony.

Tyto pokyny je nutno uchovat a musí být přístupné ostatním osobám oprávněným k používání zařízení.

Prohlášení o shodě

Podepsaný Dino Florian, právní zástupce společnosti **Roger Technology - Via Botticelli 8, 31021 Mogliano V.to (TV)** PROHLAŠUJE, že digitální řídicí jednotka **H70/200AC** je v souladu s ustanoveními směrnic Společenství:

- Norma 2006/95/CE LVD
- Norma 2004/108/CE EMC
- Norma 2011/65/CE RoHS

a že všechny níže uvedené normy a / nebo technické požadavky byly uplatněny: EN 61000-6-3

EN 61000-6-2

EN 60335-1

EN 60335-2-103

Poslední dvě číslice roku, ve kterém bylo označení použito | 09.

Místo: Mogliano V.to











Datum: 02-07-2009

Podpis



2 Symboly

Níže jsou uvedeny symboly a jejich význam v návodu nebo na štítku výrobku.

	Obecné nebezpečí. Důležité bezpečnostní informace. Označuje operace a situace, ve kterých musí dotyčný personál dbát na zvýšenou pozornost.
	Nebezpečné napětí. Označuje operace a situace, ve kterých musí dotyčný personál věnovat zvýšenou pozornost nebezpečným napětím.
	Riziko horkých povrchů. Označuje nebezpečí horkých povrchů nebo povrchů, které mají vysoké teploty (nebezpečí popálení).
	Užitečné informace Označuje užitečné informace pro instalaci.
	Viz návod k instalaci a použití. Označuje povinnost seznámit se s návodem nebo originálním dokumentem, který musí být k dispozici pro budoucí použití a nesmí být žádným způsobem poškozen.
	Ochranný uzemňovací bod.
	Označuje přípustný teplotní rozsah.
	Střídavý proud (AC)
	Stejnoseměrný proud (DC)
	Symbol pro likvidaci výrobku podle směrnice WEEE, viz kapitola 21.

3 Popis výrobku

Řídící jednotka **H70/200AC** je určena k řízení automatizačních systémů bran s 1 nebo 2 asynchronními jednofázovými motory 230 V AC ROGER.



 **V automatizačních systémech pro dvoukřídlovou otočnou bránu použijte pro obě křídla brány stejný typ motoru.**

Společnost ROGER TECHNOLOGY nenesе žádnou odpovědnost za jakékoli škody nebo zranění způsobené nesprávným použitím nebo jiným použitím, než které je uvedeno v tomto návodu.

Upravte rychlost otevírání a zavírání, zpomalení a zpoždění pro danou instalaci a zajistěte, aby se křídla brány správně překrývala.

 Další informace najdete v návodu k instalaci motoru.

4 Technické vlastnosti výrobku

	H70/200AC
SÍŤOVÉ NAPÁJECÍ NAPĚTÍ	230 V~ ± 10 % 50 Hz
MAXIMÁLNÍ SPOTŘEBA SÍŤOVÉ ENERGIE	1400 W
POJISTKY	F1 = Ochrana obvodu napájení motoru F6,3 A 250 V (5x20) F2 = Ochrana napájení příslušenství F630 mA 250 V (5x20)
MOTORY, KTERÉ LZE PŘIPOJIT	2
NAPÁJENÍ MOTORŮ	230 V
TYP MOTORU	jednofázový asynchronní
TYP OVLÁDÁNÍ MOTORU	triakové řízení fází
MAXIMÁLNÍ VÝKON MOTORU	600 W
MAXIMÁLNÍ VÝKON, BLIKAJÍCÍ SVĚTLO	40 W 230 V~ - 25 W 24 V~/■ (bezpotenciálový kontakt)
MAXIMÁLNÍ VÝKON STROPNÍHO OSVĚTLENÍ	100 W 230 V~ - 25 W 24 V~/■ (bezpotenciálový kontakt)
VÝKON ELEKTRICKÉHO ZÁMKU	Max. 25 W (bezpotenciálový kontakt) max. 230 V
VÝKON SVĚTLA OTEVŘENÉ BRÁNY	3 W (24 V)
MAXIMÁLNÍ SPOTŘEBA PROUDU PŘÍSLUŠENSTVÍ	9 W
PROVOZNÍ TEPLOTA	 -20 °C  +55 °C
STUPĚŇ KRYTÍ	IP44
AKUSTICKÝ TLAK PŘI POUŽITÍ	<70 dB(A)
ROZMĚRY VÝROBKU	rozměry v mm 137x156x43 Hmotnost: 0,72 kg

5 Popis přípojek

Obrázky 1-2-3-4 znázorňují schémata připojení.

5.1 Typická instalace

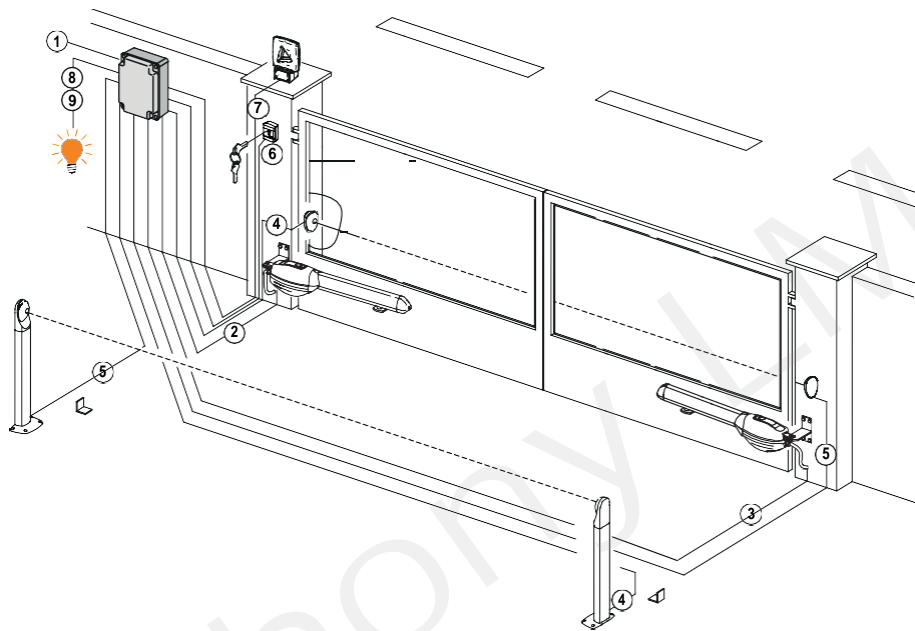

		Doporučený kabel
1	Napájení	Kabel 3x1,5 mm ² s dvojitou izolací H07RN-F
2	Připojení Motoru 1 k ovládacímu panelu	Kabel 4x1,5 mm ²
3	Připojení Motoru 2 k ovládacímu panelu	Kabel 4x1,5 mm ²
	Připojení kodéru	Kabel 3x0,5 mm ² (max. 30 m)
4	Fotobuňka - přijímač	Kabel 4x0,5 mm ² (max. 20 m)
5	Fotobuňka - vysílač	Kabel 2x0,5 mm ² (max. 20 m)
6	Klíčový volič R85/60	Kabel 3x0,5 mm ² (max. 20 m)
	Klávesnice H85/TTD - H85/TDS (připojení ovládacího panelu k desce kodéru H85/DEC - H85/DEC2)	Kabel 3x0,5 mm ² (max. 20 m)
7	Blikající světlo R92/LED230 - FIFTHY/230	Kabel 2x1 mm ² (max. 10 m)
	Napájení 230 Vac - LED	Kabel typu RG58 (max. 10 m)
8	Indikátor otevřené brány	Kabel 2x0,5 mm ² (max. 20 m)
9	Stropní světlo	Kabel 2x1 mm ² (max. 20 m)



DOPORUČENÍ: u stávajících instalací doporučujeme zkontrolovat průřez kabelů, a kabely samotné, zda jsou v dobrém stavu.

5.2 Elektrické přípojky

Na síťovém vedení musí být nainstalován vypínač nebo vícepólový vypínač s otevřením kontaktů nejméně 3 mm; Před prováděním jakýchkoli činností čištění nebo údržby přepněte vypínač do polohy OFF (VYP) a odpojte všechny vyrovnávací baterie.

Zajistěte, aby byl před elektrickou instalací nainstalován odpovídající předřazený jistič proti zbytkovému proudu s prahovou hodnotou 0,03 A a vhodný nadproudový odpojovač v souladu s osvědčenými postupy a v souladu s platnou legislativou.



Pro napájení použijte elektrický kabel typu H07RN-F 3G1.5 a připojte jej ke svorkám L (hnědá), N (modrá),  (žlutá / zelená) umístěným uvnitř skříně ovládacího panelu.

Odstraňte izolaci z konců vodičů napájecího kabelu, které budou připojeny ke svorce a zajistěte kabel pomocí držáku kabelu.

i Přípojky do elektrické rozvodné sítě a do všech ostatních nízkonapěťových vodičů ve vnější části k elektrickému panelu musí být na nezávislé větvi a oddělené od přípojek k řídicím a bezpečnostním zařízením (SELV = Safety Extra Low Voltage, Bezpečnostní Velmi Nízké Napětí).

Ujistěte se, že síťové vodiče a vodiče příslušenství (24 V) jsou odděleny.

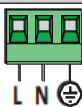
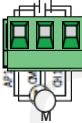
Kabely musí být dvojitě izolovány. V blízkosti příslušných připojovacích svorek je odizolujte a zajistěte sponami [B] (nejsou součástí dodávky).

	POPIS
	Připojení síťového napájení 230 Vac \pm 10%.
AP1-CM-CH1 	Připojení k MOTORU 1 ROGER. K řídicí jednotce lze připojit koncové spínače pro otevřenou a / nebo zavřenou bránu. Když se koncový spínač aktivuje, napájení motoru, který otevírá / zavírá bránu, se přeruší. Koncový spínač otevřené brány připojte ke svorkám AP1-CM a koncový spínač zavřené brány připojte ke svorkám CH1-CM . Připojení koncových spínačů přímo k řídicí jednotce najdete v kapitole 6. POZNÁMKA: hodnota kondenzátoru mezi AP1 a CH1 je uvedena v návodu pro instalovaný motor.
AP2-CM-CH2 	Připojení k MOTORU 2 ROGER. K řídicí jednotce lze připojit koncové spínače pro otevřenou a / nebo zavřenou bránu. Když se koncový spínač aktivuje, napájení motoru, který otevírá / zavírá bránu, se přeruší. Koncový spínač otevřené brány připojte ke svorkám AP2-CM a koncový spínač zavřené brány připojte ke svorkám CH2-CM . Připojení koncových spínačů přímo k řídicí jednotce najdete v kapitole 6. POZNÁMKA: hodnota kondenzátoru mezi AP2 a CH2 je uvedena v návodu pro instalovaný motor.











6 Ovládání a příslušenství

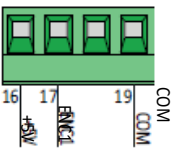
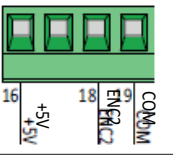







 Pokud není nainstalováno, musí být bezpečnostní zařízení s kontakty NC propojeno na svorkách COM nebo zakázáno změnou parametrů 50, 51, 52, 53, 54, 73 a 74.

LEGENDA:

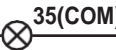
N.A. (Normálně otevřený).

N.C. (Normálně zavřený).

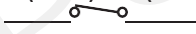
KONTAKT	POPIS
10(COR) 11 	Výstup (bezpotenciálový kontakt) pro připojení stropního světla. 230 Vac 100 W (obr. 6).
12(LAM) 13 	Zapojení pro blikající světlo (bezpotenciálový kontakt) 230 Vac 40 W (obr. 6). Nastavení výstražného blikajícího signálu pro předběžné manévrování lze zvolit pomocí parametru A5, zatímco režim blikání se nastavuje parametrem 78.
14 15(ANT) 	Konektor antény pro zásuvný rádiový přijímač. Pokud je použita externí anténa, použijte RG58; maximální doporučená délka: 10 m. POZNÁMKA: na kabelu nevytvářejte spoje
	Připojení KODÉRU MOTORU 1 (obr. 7-8-9). Kodéry jsou ve výchozím nastavení zakázány (75 00). VAROVÁNÍ! Před odpojením nebo připojením kabelu kodéry vždy proveďte odpojení od elektrické sítě.
	Připojení KODÉRU MOTORU 2 (obr. 7-8-9). Kodéry jsou ve výchozím nastavení zakázány (75 00). VAROVÁNÍ! Před odpojením nebo připojením kabelu kodéry vždy proveďte odpojení od elektrické sítě.
20(FCA1) 24(COM) 	Vstup (N.C.) pro připojení koncového spínače otevření pro MOTOR 1 (obr. 6-7). Pro připojení koncového spínače k řídicí jednotce použijte kabel 4x0,5 mm ² . Když se koncový spínač aktivuje, brána se zastaví. Když je brána zcela otevřená, zobrazí se na displeji řídicí jednotky FA.
21(FCC1) 24(COM) 	Vstup (N.C.) pro připojení koncového spínače zavření pro MOTOR 1 (obr. 6-7). Pro připojení koncového spínače k řídicí jednotce použijte kabel 4x0,5 mm ² . Když se koncový spínač aktivuje, brána se zastaví. Když je brána zcela zavřená, zobrazí se na displeji řídicí jednotky JFC.
22(FCA2) 24(COM) 	Vstup (N.C.) pro připojení koncového spínače otevření pro MOTOR 2 (obr. 6-7). Pro připojení koncového spínače k řídicí jednotce použijte kabel 4x0,5 mm ² . Když se koncový spínač aktivuje, brána se zastaví. Když je brána zcela otevřená, zobrazí se na displeji řídicí jednotky FA.
23(FCC2) 24(COM) 	Vstup (N.C.) pro připojení koncového spínače zavření pro MOTOR 2 (obr. 6-7). Pro připojení koncového spínače k řídicí jednotce použijte kabel 4x0,5 mm ² . Když se koncový spínač aktivuje, brána se zastaví. Když je brána zcela zavřená, zobrazí se na displeji řídicí jednotky JFC.
26(ORO) 25(COM) 	Vstup kontaktu časovače hodin (N.O.). Když je funkce hodin aktivní, brána se otevře a zůstane otevřená. Na konci naprogramovaného času nastaveného externím zařízením (hodiny) se brána zavře. Funkce tohoto příkazu je určena parametrem 80
27(AP) 31(COM) 	Vstup řídicího signálu otevření (N.O.).
28(CH) 31(COM) 	Vstup řídicího signálu zavření (N.O.).

KONTAKT	POPIS
29(PP) 31(COM) 	Režim zadávání příkazů krok za krokem (N.O.). Funkce tohoto ovládní je určena parametrem .
30(PED) 31(COM) 	Řídící signál částečného otevření (N.O.). V automatizačních systémech s dvoukřídlovou bránou ve výchozím nastavení provede příkaz částečného otevření úplné otevření LEAF 1. Při instalaci s jednokřídlovou otočnou bránou je ve výchozím nastavení částečné otevření 50 % celkového otevření.
32(24 V~) 33(COM)	Napájení pro externí zařízení 24Vac 9 W.
34(SC)  35(COM)	Připojka pro kontrolku otevřené brány 24 Vdc 3 W (viz obr. 2) Funkce kontrolky je dána parametrem.
34(SC) 35(COM)	Test připojení fotobučky (viz obr. 5). Napájení pro vysílače fotobuněk (TX) lze připojit ke svorce 34(SC). Nastavením parametru A8 O2 aktivujete testovací funkci. Pokaždé, když je přijat příkaz, řídicí jednotka vypne a zapne fotobučky, aby zkontrolovala, zda se stav kontaktu změní správně.
36(FT2) 33(COM) 	Vstup (N.C.) pro připojení fotobuněk FT2 (obr. 4). Fotobučky FT2 jsou standardně nakonfigurovány s následujícím nastavením: – 53 00. Při otevírání brány se vypne fotobučka FT2. – 54 00. Při zavírání brány se vypne fotobučka FT2. – 55 01. Pokud je přijat příkaz k otevření, když je fotobučka FT2 zablokována, brána se otevře. Pokud nejsou nainstalovány fotobučky, propojte svorky 36(FT2) - 33(COM) nebo nastavte parametry 53 00 a 54 00.
37(FT1) 33(COM) 	Vstup (N.C.) pro připojení fotobuněk FT1 (obr. 4). Fotobučky FT1 jsou standardně nakonfigurovány s následujícím nastavením: – 50 00. Při otevírání brány se vypne fotobučka FT1. – 51 02 . Pokud se fotobučka spustí během zavírání brány, pohyb se obrátí. – 52 01 . Pokud je přijat příkaz k otevření, když je fotobučka FT1 zablokována, brána se otevře. Pokud nejsou nainstalovány fotobučky, propojte svorky 37(FT1) - 33(COM) nebo nastavte parametry 50 00 A 51 00.
38(COS2) 40(COM) 	Vstup (N.C. nebo 8,2 kOhm) pro připojení snímací lišty COS2 (obr. 2). Snímací lišta je standardně nakonfigurována s následujícím nastavením: – 74 00. Snímací lišta COS2 je vypnuta. Pokud není snímací lišta nainstalována, propojte svorky 38(COS2) - 40(COM) nebo nastavte parametr 74 00 .
39(COS1) 40(COM) 	Vstup (N.C. nebo 8,2 kOhm) pro připojení snímací lišty COS1 (obr. 2). Snímací lišta je standardně nakonfigurována s následujícím nastavením: – 73 03. Pokud se zapne snímací lišta COS1, brána se vždy obrátí. Pokud není snímací lišta nainstalována, propojte svorky 39(COS1) - 40(COM) nebo nastavte parametr 73 00 .
41(ST) 40(COM) 	Vstup příkazu STOP (NC). Při otevření bezpečnostního kontaktu se aktuální manévr zastaví. POZNÁMKA: regulátor se dodává s tímto kontaktem již propojených společností ROGER TECHNOLOGY.
46(ES)  47(COM)	Vstup pro připojení elektrického zámku (bezpotenciálový kontakt) 230 Vac max. 25 W (obr. 3).
KARTA PŘIJÍMAČE	Konektor pro desku zásuvného rádiového přijímače. Řídící jednotka má ve výchozím nastavení dvě funkce dálkového ovládní: – PR1 - příkaz krokového režimu (modifikovaný parametrem 76). – PR2 - příkaz částečného otevření (modifikovaný parametrem 77).

7 Funkční tlačítka a displej

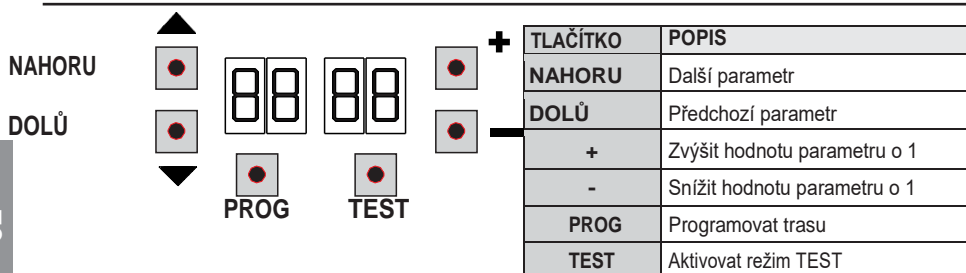

- Stisknutím tlačítek UP (NAHORU) a / nebo DOWN (DOLŮ) zobrazíte parametr, který chcete upravit.
- Pomocí tlačítek + a - upravte hodnotu parametru. Hodnota začne blikat.
- Stisknutím a podržením tlačítka + nebo - můžete rychle procházet hodnotami a měnit parametry rychleji.
- Chcete-li uložit novou hodnotu, vyčkejte několik sekund nebo přejděte na jiný parametr pomocí tlačítka UP (NAHORU) nebo DOWN (DOLŮ). Displej rychle bliká, což znamená, že nová hodnota byla uložena.
- Parametry lze měnit pouze tehdy, když motor neběží. Parametry lze zobrazovat kdykoliv.

8 Zapnutí nebo uvedení do provozu

Zapněte řídicí jednotku.

Na displeji se krátce zobrazí verze firmwaru. Viz kapitola 9.

9 Funkční režimy displeje

9.1 Režim zobrazení parametrů

PARAMETR HODNOTA PARAMETRU



Podrobný popis parametru najdete v kapitole 11

9.2 Režim zobrazení stavu příkazu a bezpečnostního zařízení

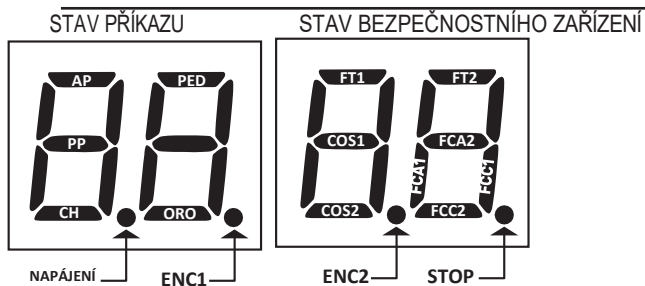

STAV PŘÍKAZU

Indikátory stavu příkazů na displeji jsou normálně vypnuté.

ROZSVÍTÍ SE, když je přijat příkaz (např.: když je přijat příkaz krokového režimu, rozsvítí se segment PP).

SEGMENT	PŘÍKAZ
AP	otevřít
PP	režim krok za krokem
CH	zavřít
PED	částečné otevření
ORO	hodiny

STAV BEZPEČNOSTNÍHO ZAŘÍZENÍ:

Indikátory stavu bezpečnostních zařízení na displeji jsou normálně zapnuté.

Pokud je indikátor vypnutý, příslušné zařízení je ve stavu alarmu nebo není připojeno.

Indikátor BLIKÁ, příslušné zařízení bylo zakázáno specifickým parametrem.

SEGMENT	POJISTKY
FT1	fotobuňka FT1
FT2	fotobuňka FT2
COS1	snímací lišta COS1
COS2	snímací lišta COS2
FCA1	koncové spínače otevření brány - LEAF1
FCA2	koncové spínače otevření brány - LEAF2
FCC1	koncové spínače zavření brány - LEAF1
FCC2	koncové spínače zavření brány - LEAF2
ENC1	Kodér MOTORU 1
ENC2	Kodér MOTORU 2

9.3 Režim TEST

Režim TEST se používá k testování aktivace příkazů a bezpečnostních zařízení s vizuální konfirmací. Chcete-li tento režim aktivovat, stiskněte tlačítko TEST s automatickým systémem brány v klidu. Pokud se brána pohybuje, stisknutí tlačítka TEST bránu zastaví. Opětovným stisknutím tlačítka opět zapnete režim TEST. Pokud se blikající světlo a kontrolka otevírání brány rozsvítí na dobu jedné sekundy pokaždé, když je použit příkaz nebo je aktivováno bezpečnostní zařízení.

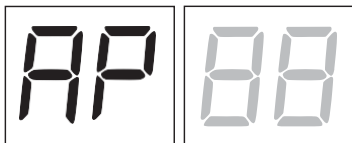

Stav příkazového signálu se zobrazí na levé straně displeje po dobu 5 sekund POUZE tehdy, když je příslušný příkazový signál aktivní (AP, CH, PP, PE, OR). **Pokud je například aktivován příkaz pro otevření brány, zobrazí se na displeji písmena AP.**

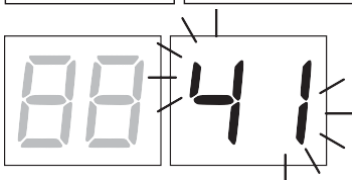

Stav bezpečnostních zařízení / vstupů se zobrazuje na pravé straně displeje. Číslo svorky týkající se bezpečnostního zařízení ve stavu alarmu bliká. Pokud je brána zcela otevřená nebo zcela uzavřená, když jsou koncové spínače připojeny k řídicí jednotce, na displeji se zobrazí FA nebo FC což indikuje, že brána dosáhla koncového spínače otevřené brány FA nebo koncového spínače zavřené brány FC.

Příklad: Kontakt STOP ve stavu alarmu.

00	Žádné bezpečnostní zařízení není ve stavu alarmu a není aktivován žádný koncový spínač.
41	Kontakt STOP (N.C.) Propojte kontakt STOP.
39	Kontakt snímací lišty COS1 není připojen nebo je otevřený
38	Kontakt snímací lišty COS2 není připojen nebo je otevřený
37	Kontakt fotobuňky FT1 není připojen nebo je otevřený
36	Kontakt fotobuňky FT2 není připojen nebo je otevřený
FE	Je aktivováno více než 3 koncové spínače
FA	Brána zcela otevřena / aktivován koncový spínač otevřené brány
FC	Brána zcela zavřena / aktivován koncový spínač zavřené brány
F1	Chyba koncového spínače na křídle brány 1
F2	Chyba koncového spínače na křídle brány 2
20	Je aktivován koncový spínač otevření pro MOTOR 1
21	Je aktivován koncový spínač zavření pro MOTOR 1
22	Je aktivován koncový spínač otevření pro MOTOR 2
23	Je aktivován koncový spínač zavření pro MOTOR 2

POZNÁMKA: Pokud je jeden nebo více kontaktů otevřeno, brána se neotevře ani nezavře. To však neplatí pro stav signálu koncového spínače, který se zobrazuje na displeji, ale nebrání normálnímu provozu brány.

Pokud je více než jedno bezpečnostní zařízení ve stavu alarmu, zobrazí se po vyřešení problému s prvním zařízením alarm pro další zařízení. Všechny další stavy alarmů se zobrazují se stejnou logikou.

Opětovným stisknutím tlačítka TEST opusťte testovací režim.

Pokud během 10 sekund nedojde k akci uživatele, displej se vrátí do režimu zobrazení stavu příkazů a bezpečnostních zařízení.

9.4 Pohotovostní režim

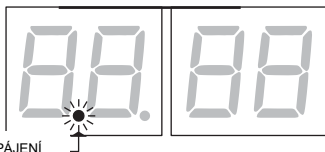

Tento režim se aktivuje po 30 minutách bez akce uživatele. LED dioda POWER (NAPÁJENÍ) pomalu bliká.

Stisknutím tlačítek UP (NAHORU), DOWN (DOLŮ), +, - můžete řídicí jednotku aktivovat.

POZNÁMKA: Pokud je bezpečnostní heslo (pouze pokud je aktivní) odemčeno, pro nastavení parametrů se heslo automaticky opět aktivuje v režimu Stand By (Pohotovostní režim).



10 Načtení trasy

i Aby systém fungoval správně, je nutné, aby regulátor načtel trasu bariéry.

Před spuštěním:

DŮLEŽITÉ: Vyberte nainstalovaný automatizační model pomocí parametru A1.



Je velmi důležité, aby byl tento parametr vybrán správně. Nesprávné nastavení může způsobit vážné poškození nebo zranění.

VÝBĚR	MODEL
A1 00	Rychlý motor (4-pólový)
A1 01	Pomalý motor (6-pólový)

1. Vyberte počet nainstalovaných motorů pomocí parametru 70. V tomto parametru jsou ve výchozím nastavení vybrány dva motory.

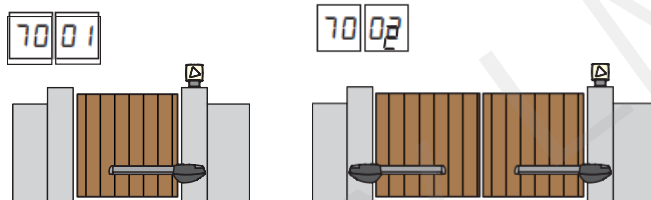

2. Pokud je nainstalován kodér, vyberte správné nastavení parametru 75.
3. Pokud jsou k ovládacímu panelu připojeny koncové spínače, zvolte správné nastavení parametru 72.
4. Zkontrolujte, zda není zapnutá funkce přítomnosti operátoru (A7 00).



5. Namontujte mechanické dorazy v otevřené i zavřené poloze.
6. Posuňte bránu do zavřené polohy. Dveře musí spočívat na mechanických dorazech.
7. Stiskněte tlačítko **TEST** (viz režim TEST v kapitole 9) a zkontrolujte stav příkazového signálu a stav bezpečnostního zařízení. Pokud některá bezpečnostní zařízení nejsou nainstalována, propojte příslušný kontakt nebo zakažte zařízení pomocí příslušného parametru (50, 51, 53, 54, 73 A 74).
8. Vyberte vhodný postup vlastního načtení pro vaši instalaci:

A Postup načtení **S** aktivovaným kódérem, **S** elektrickými koncovými spínači nebo **BEZ** (viz odstavec 10.1).

B Postup načtení **BEZ** kódéru, **SE 2** otevíracími a zavíracími koncovými spínači (viz odstavec 10.2).

C Postup načtení **BEZ** kódéru, **POUZE** pro koncový spínač otevření připojený k řídicí jednotce (viz odstavec 10.3).

D Postup načtení **BEZ** kódéru a **BEZ** elektrického nebo magnetického koncového spínače (viz odstavec 10.4).

POZNÁMKA: Když jsou koncové spínače zapojeny do série s fázemi motoru, použijte tento postup načtení.

10.1 Postup načtení S aktivovaným kódem, S elektrickými koncovými spínači nebo BEZ

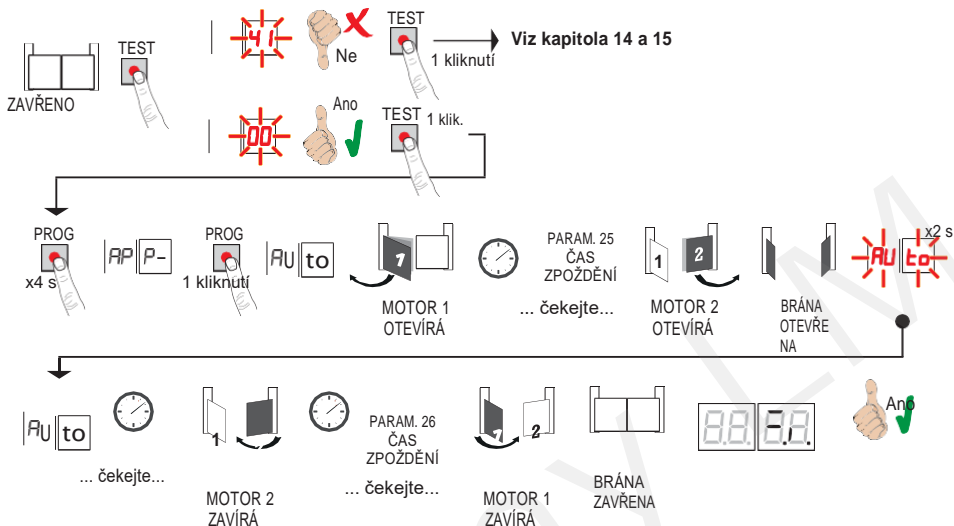

- Stiskněte a podržte tlačítko **PROG** po dobu 4 sekund, na displeji se zobrazí AP P-.
 - Znovu stiskněte tlačítko **PROG**. Na displeji se zobrazí AUto.
 - MOTOR 1 spustí otvírání normální rychlostí.
 - Po uplynutí doby zpoždění nastavené parametrem 25, (s výchozím nastavením času 3 sec) MOTOR 2 spustí otevírací manévr.
 - Jakmile se dosáhne mechanického zastavení otevření brány nebo se aktivuje příslušný koncový spínač, brána se zastaví. Na displeji bliká AUto po dobu 2 sec.
 - Když zpráva AUto přestane blikat a trvale se rozsvítí, MOTOR 2 se nejprve uzavře, a potom, po nastavení zpoždění pomocí parametru 26 (výchozí nastavení 5 s) se MOTOR 1 zavírá až do dosažení mechanického dorazu zavřené brány nebo do dosažení příslušného koncového spínače.
- Pokud je proces načtení úspěšně dokončen, displej přejde do režimu zobrazení stavu příkazu a bezpečnostního zařízení.

Pokud se na displeji zobrazí následující chybová hlášení, opakujte postup načtení:

- **AP PE**: chyba načtení. Stisknutím tlačítka TEST vymažte chybu a zkontrolujte bezpečnostní zařízení, které je ve stavu alarmu.

i Další informace najdete v kapitole 15 "Alarmy a poruchy".

10.2 Postup načení BEZ kodéru, SE 2 otvácími a zavíracími koncovými spínači)



VAROVÁNÍ: Před zahájením postupu vlastního načení:

- nastavte parametry 11 a 12 - Nastavení prostoru zpomalení.
- nastavte parametr 72 01

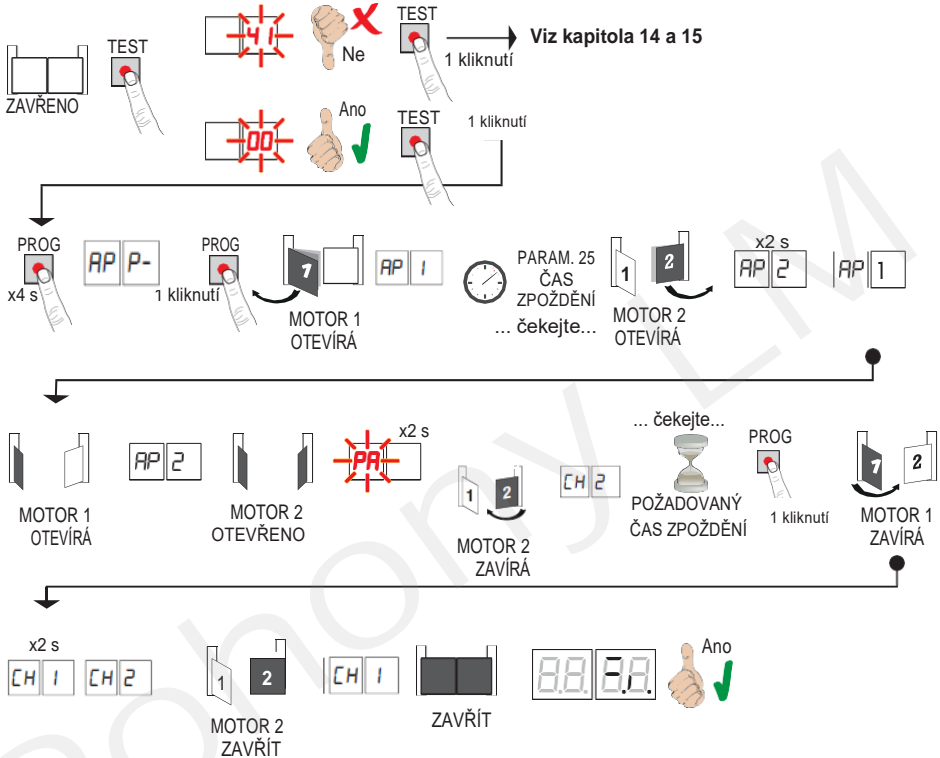

- Stiskněte a držte tlačítko **PROG** po dobu 4 sekund. na displeji se zobrazí **AP P-** .
 - Znovu stiskněte tlačítko **PROG**.
 - MOTOR 1 spustí otvírání normální rychlostí. Na displeji se zobrazí **AP 1**
 - Po uplynutí doby zpoždění nastavené parametrem 25, (s výchozím nastavením času 3 s) spustí MOTOR 2 otevírací manévř. Na displeji se zobrazí AP2 po dobu 2 sec a poté ihned následuje AP 1
 - Když MOTOR 1 dosáhne koncového spínače otevření, na displeji se zobrazí AP2
 - Když displej MOTOR 2 dosáhne koncového spínače otevření, na displeji 2 sekundy bliká PA.
 - Po tomto 2sekundovém intervalu se MOTOR 2 automaticky zavře. Na displeji bliká CH2.
 - Po uplynutí požadované doby zpoždění stiskněte tlačítko PROG (automaticky nastaveno parametrem 26). Na displeji se na 2 sekundy zobrazí CH 1 a poté ihned následuje CH2
 - Když MOTOR 2 dosáhne koncového spínače uzavření, na displeji se zobrazí CH 1.
 - Postup vlastního načení skončí, když MOTOR 1 dosáhne koncového spínače uzavření.
- Pokud je proces načení úspěšně dokončen, displej přejde do režimu zobrazení stavu příkazu a bezpečnostního zařízení.

Pokud se na displeji zobrazí následující chybová hlášení, opakujte postup načení:

- **AP PE:** chyba načení. Stisknutím tlačítka TEST vymažte chybu a zkontrolujte bezpečnostní zařízení, které je ve stavu alarmu.



Další informace najdete v kapitole 15 "Alarmy a poruchy".

10.3 Postup načtení BEZ kodéru, POUZE pro koncový spínač otevření připojený k řídicí jednotce



VAROVÁNÍ: Před zahájením postupu vlastního načtení:

- nastavte parametry 11 a 12- Nastavení prostoru zpomalení.
nastavte parametr \rightarrow

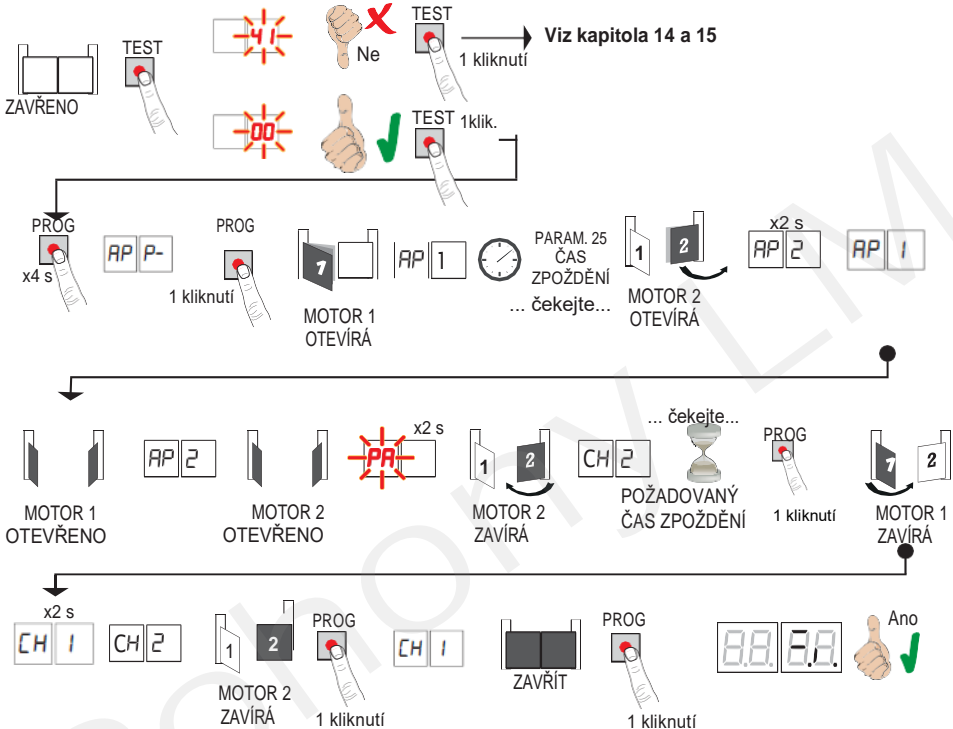

- Stiskněte a držte tlačítko **PROG** po dobu 4 sekund. Na displeji se zobrazí AP P- .
- Znovu stiskněte tlačítko **PROG**.
- MOTOR 1 spustí otvírání normální rychlostí. Na displeji se zobrazí AP 1.
- Po uplynutí doby zpoždění nastavené parametrem 25, (s výchozím nastavením času 3 s) spustí MOTOR 2 otevírací manévř. Na displeji se zobrazí AP2 po dobu 2 sec a poté ihned následuje AP 1.
- Když MOTOR 1 dosáhne koncového spínače otevření, na displeji se zobrazí AP2.
- Když displej MOTOR 2 dosáhne koncového spínače otevření, na displeji 2 sekundy bliká PA.
- Po tomto 2sekundovém intervalu se MOTOR 2 automaticky zavře. Na displeji bliká CH2.
- Po uplynutí požadované doby zpoždění stiskněte tlačítko PROG (automaticky nastaveno parametrem 26). MOTOR 1 začne zavírat. **POZNÁMKA: Pokud je parametr 26 00, MOTOR 1 se zavře současně s MOTOREM 2.**
- Na displeji se na 2 sekundy zobrazí CH 1 a poté ihned následuje CH2.
- Jakmile LEAF 2 dosáhne mechanického dorazu zavření, **ihned** stiskněte tlačítko PROG.
- Na displeji se zobrazí CH 1.
- Jakmile LEAF 1 dosáhne mechanického dorazu zavření, **ihned** stiskněte tlačítko PROG.

Pokud je proces načtení úspěšně dokončen, displej přejde do režimu zobrazení stavu příkazu a bezpečnostního zařízení.

Pokud se na displeji zobrazí následující chybová hlášení, opakujte postup načtení:

- AP PE chyba načtení. Stisknutím tlačítka TEST vymaže chybu a zkontrolujte bezpečnostní zařízení, které je ve stavu alarmu.



Další informace najdete v kapitole 15 "Alarmy a poruchy".

10.4 Postup načtení BEZ kodéru a BEZ elektrického nebo magnetického koncového spínače

POZNÁMKA: Když jsou koncové spínače zapojeny do série s fázemi motoru, použijte tento postup načtení.



VAROVÁNÍ: Před zahájením postupu vlastního načtení:

- nastavte parametry 11 a 12 - Nastavení prostoru zpomalení.
- nastavte parametr 72 00

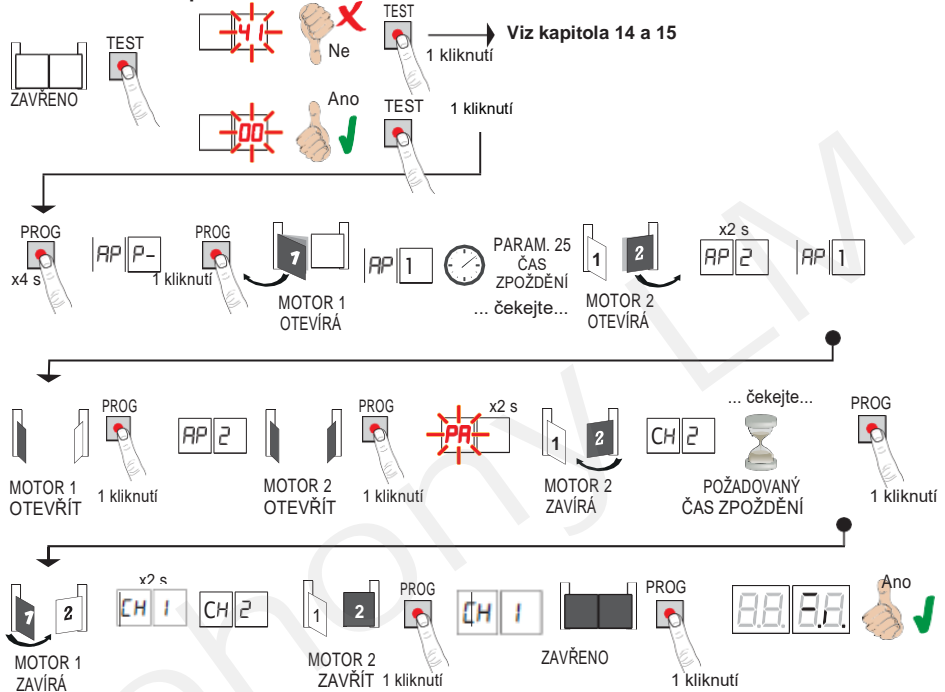

- Stiskněte a držte tlačítko **PROG** po dobu 4 sekund. Na displeji se zobrazí AP P-.
- Znovu stiskněte tlačítko **PROG**.
- MOTOR 1 spustí otvírání normální rychlostí. na displeji se zobrazí AP 1.
- Po uplynutí doby zpoždění nastavené parametrem 25 (s výchozím nastavením času 3 s) spustí MOTOR 2 otevírací manévř. Na displeji se zobrazí AP2 po dobu 2 sec a poté ihned následuje AP 1.
- Jakmile LEAF 1 dosáhne mechanického dorazu otevíření, **ihned** stiskněte tlačítko PROG. Na displeji se objeví AP2.
- Jakmile LEAF 2 dosáhne mechanického dorazu otevíření, **ihned** stiskněte tlačítko PROG. Na displeji po dobu 2 sec bliká PA.
- Po tomto 2sekundovém intervalu se MOTOR 2 automaticky zavře. Na displeji bliká CH2.
- Po uplynutí požadované doby zpoždění stiskněte tlačítko PROG (automaticky nastaveno parametrem 26). MOTOR 1 začne zavírat.

POZNÁMKA: Pokud je parametr 26 00, MOTOR 1 se zavře současně s MOTOREM 2.

- Na displeji se na 2 sekundy zobrazí CH 1 a poté ihned následuje CH2.
- Jakmile LEAF 2 dosáhne mechanického dorazu zavření, **ihned** stiskněte tlačítko PROG.
- Na displeji se zobrazí CH 1.
- Jakmile LEAF 1 dosáhne mechanického dorazu zavření, **ihned** stiskněte tlačítko PROG.

Pokud je proces načtení úspěšně dokončen, displej přejde do režimu zobrazení stavu příkazu a bezpečnostního zařízení.

Pokud se na displeji zobrazí následující chybová hlášení, opakujte postup načtení:

- **AP PE**: chyba načtení. Stisknutím tlačítka TEST vymažte chybu a zkontrolujte bezpečnostní zařízení, které je ve stavu alarmu.



Další informace najdete v kapitole 15 "Alarmy a poruchy".

11 Index parametrů

PARAM.	VÝCHOZÍ TOVÁRNÍ NASTAVENÍ	POPIS	STRANA
A1	00	Výběr typu motoru	64
A2	00	Automaticky zavřít po době pauzy (od plného otevření brány)	64
A3	00	Automatické zavření brány po výpadku síťového napájení (black-out)	64
A4	00	Volba funkce řízení krokového režimu (PP)	64
A5	00	Předběžná expozice	64
A6	00	Funkce kondominia pro příkaz k částečnému otevření (PED)	64
A7	00	Povolení funkce přítomnosti operátora.	65
A8	00	Indikátor otevření brány / funkce fotobuňky	65
11	15	Nastavte prostor zpomalení MOTORU 1 (%)	65
12	15	Nastavte prostor zpomalení MOTORU 2 (%)	65
13	10	Nastavení řízení polohy LEAF 1	65
14	10	Nastavení řízení polohy LEAF 2	65
15	99	Nastavení částečného otevření (%)	65
16	00	Nastavení dodatečného času po obrácení směru, bez kodéru	65
21	30	Nastavení času automatického zavírání	65
22	04	Nastavení doby manévru MOTORU 1	66
23	04	Nastavení doby manévru MOTORU 2	66
24	00	Povolit dvojitý čas manévru	66
25	03	Nastavení zpoždění otevírání MOTORU 2	66
26	05	Nastavení zpoždění zavírání MOTORU 1	66
27	02	Nastavení doby zpětného chodu po aktivaci snímací lišty nebo detekci překážky (prevence rozdrčení).	66
28	01	Nastavení doby předstihu aktivace elektrického zámku	66
29	03	Nastavení doby aktivace elektrického zámku	66
30	00	Zapnout filtr proti rušení pro napájení z generátoru	66
31	06	Nastavit točivý moment motoru během manévrování	66
32	06	Nastavit točivý moment motoru během zpomalování	66
33	08	Nastavení točivého momentu motoru	66
34	02	Nastavit počáteční zrychlení při otevírání / zavírání (soft-start)	67
35	08	Nastavit točivý moment po aktivaci snímací lišty nebo systému detekce překážek	67
36	03	Nastavit dobu počátečního maximálního zvýšení točivého momentu	67
37	00	Nastavit vzdálenost přiblížení pro otevření / zavření	67
38	00	Zapnout zpětný impuls pro uvolnění zámku	67
41	01	Nastavit zpomalení během otevírání / zavírání	67
42	20	Nastavit citlivost detekce překážek během manévru	67
43	50	Nastavit citlivost detekce překážek při zpomalení	67
49	00	Počet pokusů o automatické uzavření po aktivaci snímací lišty nebo detekce překážky (ochrana proti rozdrčení)	68
50	00	Nastavení režimu fotobuňky během otevírání brány (FT1)	68
51	02	Nastavení režimu fotobuňky při zavírání brány (FT1)	68

PARAM.	VÝCHOZÍ TOVÁRNÍ NASTAVENÍ	POPIS	STRANA
52	01	Režim fotobuňky (FT1) s uzavřenou bránou	68
53	00	Nastavení režimu fotobuňky během otevírání brány (FT2)	68
54	00	Nastavení režimu fotobuňky při zavírání brány (FT2)	68
55	01	Režim fotobuňky (FT2) s uzavřenou bránou	69
56	00	6 sec po aktivaci fotobuňky (FT1-FT2) zapnout příkaz k zavření	69
60	00	Zapnout brzdění na mechanickém dorazu / koncovém spínači otevření a zavření	69
61	00	Po aktivaci fotobuněk aktivovat brzdění	69
62	00	Zapnout brzdění po příkazu STOP	69
63	00	Zapnout brzdění po inverzi otevřít > zavřít / zavřít > otevřít	69
64	05	Nastavit dobu brzdění	69
65	08	Nastavit brzdou sílu	69
70	02	Vybrat počet nainstalovaných motorů	69
72	00	Zapnout koncové spínače	69
73	03	Konfigurace snímací lišty COS1	70
74	00	Konfigurace snímací lišty COS2	70
75	00	Konfigurovat kodér	70
76	00	Konfigurace rádiového kanálu 1 (PR1)	70
77	01	Konfigurace rádiového kanálu 2 (PR2)	70
78	00	Konfigurace frekvence blikajícího světla	70
79	60	Výběr režimu stropního světla	70
80	00	Konfigurace kontaktů hodin	71
90	00	Obnovení výchozích továrních hodnot	71
n0	01	Verze hardwaru	71
n1	23	Rok výroby	71
n2	45	Týden výroby	71
n3	67	Sériové číslo	71
n4	89		71
n5	01		71
n6	23		71
o0	01	Zobrazit počítadlo manévrů	71
o1	23		71
h0	01	Zobrazit počítadlo hodin manévrování	71
h1	23		71
d0	01	Zobrazit dny řídicí jednotky na počítadle	71
d1	23		71
P1	00	Heslo	72
P2	00		72
P3	00		72
P4	00		72
CP	00		Ochrana heslem proti změnám

12 Nabídka parametrů

PARAMETR

HODNOTA
PARAMETRU



ZC

PARAMETR	HODNOTA PARAMETRU
A100	Výběr typu motoru
00	Rychlý motor (4-pólový)
01	Pomalý motor (6-pólový) - (R20/302, R20/502, R21/368, H23/282, R41/832, R41/833)
A2 00	Automatické zavření po době pauzy (od plného otevření brány)
00	Vypnuto.
01-15	Od 1 do 15 pokusů o uzavření brány po spuštění fotobuňky. Jakmile se dosáhne nastaveného počtu pokusů, brána zůstane otevřená.
99	Brána se pokouší zavřít neomezeně.
A3 00	Automatické zavření brány po výpadku síťového napájení
00	Vypnuto. Po obnovení síťového napájení se brána nezavře automaticky.
01	Zapnuto. Pokud brána NENÍ zcela otevřená, když je síťové napájení obnoveno, zavře se po 5sekundovém varování signalizovaném blikajícím světlem (nezávisle na hodnotě nastavené parametrem A5). Brána se zavře v režimu "obnovení polohy" (viz kapitola 17).
A4 00	Volba funkce řízení krokového režimu (PP)
00	Otevřít-stop-zavřít-stop-otevřít-stop-zavřít...
01	Funkce kondominia: brána se otevírá a zavírá po uplynutí nastaveného času automatického zavírání. Pokud je přijat nový příkaz v krokovém režimu, časovač automatického zavírání se restartuje. Příkazy krokového režimu jsou při otevírání brány ignorovány. To umožňuje, aby se brána zcela otevřela a zabránilo zavření brány, když není požadováno. Pokud je automatické zavírání zakázáno (A2 00), funkce kondominia se automaticky pokusí o zavírací manévry A2 01.
02	Funkce kondominia: brána se otevírá a zavírá po uplynutí nastaveného času automatického zavírání. Pokud je přijat nový příkaz krokového režimu, časovač automatického zavírání se nerestartuje. Příkazy krokového režimu jsou při otevírání brány ignorovány. To umožňuje, aby se brána zcela otevřela a zabránilo zavření brány, když není požadováno. Pokud je automatické zavírání zakázáno (A2 00), funkce kondominia se automaticky pokusí o zavírací manévry A2 01.
03	Otevřít-zavřít-otevřít-zavřít.
04	Otevřít-zavřít-stop-zavřít.
A5 00	Předběžná expozice
00	Vypnuto. Během manévru otevírání a zavírání se aktivuje blikající světlo.
01-10	Před každým manévrem bliká varovný signál po dobu 1 až 10 sekund.
99	5sekundový varovný signál před zavíracím manévrem.
A6 00	Funkce kondominia pro příkaz k částečnému otevření (PED)
00	Vypnuto. Brána se v krokovém režimu otevírá částečně: otevřít-stop-zavřít-stop-otevřít...
01	Zapnuto. Částečné příkazy jsou při otevírání brány ignorovány.

A7 00	Povolení funkce přítomnosti operátora.
00	Vypnuto.
01	Zapnuto. Pro provoz brány je třeba nepřetržitě držet stisknuté otevírací tlačítko (AP) nebo uzavírací tlačítko (CH). Po uvolnění tlačítka se brána zastaví.
A8 00	Indikátor otevření brány / funkce fotobuňky
00	Když je brána zavřená, indikátor nesvítí, a během manévru a při otevřené bráně trvale svítí.
01	Během otevíracích manévru indikátor pomalu bliká, a když je brána zcela otevřená, svítí trvale. Během zavíracích manévru rychle bliká. Pokud se brána zastaví v mezilehlé poloze, kontrolka dvakrát každých 15 sekund zhasne.
02	Nastavte O2, pokud se výstup SC používá pro test fotobuňky. Viz obr. 5.
11 15	Nastavte prostor zpomalení MOTORU 1 (%) POZNÁMKA: pokud není nainstalován žádný kodér, po provedení jakékoli změny tohoto parametru opakujte postup načtení trasy.
12 15	Nastavte prostor zpomalení MOTORU 2 (%) POZNÁMKA: pokud není nainstalován žádný kodér, po provedení jakékoli změny tohoto parametru opakujte postup načtení trasy.
01-30	Od 1 % do 30 % celkové trasy brány.
13 10	Nastavení zcela otevřené / uzavřené polohy LEAF 1 POZNÁMKA: parametr je viditelný pouze s aktivovaným kódérem (75 01 nebo 75 02) a pokud nejsou nainstalovány koncové spínače (72 00 nebo 72 02). Pokud 75 03, tovární hodnota se stane 35. Zvolená hodnota musí zajistit, aby se LEAF 1 otevřelo / zavřelo správně, když dosáhne příslušného mechanického dorazu (otevření nebo uzavření). Polohu LEAF 1 vypočítá systém z počtu otáček motoru a redukčního převodového poměru motoru. Varování! Příliš nízké hodnoty způsobí, že když brána dosáhne dorazu uzavření / otevření, vrátí se.
14 10	Nastavení zcela otevřené / uzavřené polohy LEAF 2 POZNÁMKA: parametr je viditelný pouze s aktivovaným kódérem (75 01 nebo 75 02) a pokud nejsou nainstalovány koncové (72 00 nebo 72 02). Pokud 75 03 tovární hodnota se stane 35. Zvolená hodnota musí zajistit, aby se LEAF 2 otevřelo / zavřelo správně, když dosáhne příslušného mechanického dorazu (otevření nebo uzavření). Polohu LEAF 2 vypočítá systém z počtu otáček motoru a redukčního převodového poměru motoru. Varování! Příliš nízké hodnoty způsobí, že když brána dosáhne dorazu uzavření / otevření, vrátí se.
01-40	Otáčky motoru.
15 99	Nastavení částečného otevření (%) POZNÁMKA: při instalaci s dvoukřídlovou bránou je tento parametr ve výchozím nastavení ve zcela otevřené poloze LEAF 1. U instalací s jednokřídlovými bránami je tento parametr nastaven na 50 % celkového otevření.
01-99	Od 1 % do 99 % celkové trasy brány.
16 00	Nastavení dodatečného času po obrácení směru, bez kodéru POZNÁMKA: parametr je viditelný pouze v případě, že kodér je vypnutý 75 00 V případě aktivace fotobuňky nebo příkazu k obrácení během manévru otevírání nebo zavírání se brána vrátí o uplynulý čas manévru plus další čas, aby bylo možné manévr dokončit.
00	3 sec
01	6 sec Doporučené nastavení pro instalace s hydraulickými motory.
21 30	Nastavení času automatického zavírání Časovač se spouští od stavu otevřené brány a pokračuje po nastavenou dobu. Po dosažení nastaveného času se brána automaticky zavře. Pokud je spuštěna fotobuňka, časovač se restartuje.
00-90	Nastavitelný čas pauzy je od 0 do 90 s.
92-99	Nastavitelný čas pauzy je od 2 do 9 min.

22 04	Zvýšení provozní doby MOTORU 1 POZNÁMKA: parametr je viditelný pouze v případě, že kodér je vypnutý 75 00. Dodatečná doba (v sekundách) se přidá k provozní době naprogramované během fáze načtení. Načtení trasy NENÍ nutné opakovat.
23 04	Zvýšení provozní doby MOTORU 2 POZNÁMKA: parametr je viditelný pouze v případě, že kodér je vypnutý 75 00. Dodatečná doba (v sekundách) se přidá k provozní době naprogramované během fáze načtení. Načtení trasy NENÍ nutné opakovat.
03-10	od 0 do 10 s manévrování.
24 00	Povolit dvojitý čas manévru Zapnutí tohoto parametru se doporučuje pro instalace s obzvláště dlouhými provozními časy. POZNÁMKA: parametr je viditelný pouze v případě, že kodér je vypnutý 75 00.
00	Vypnuto.
01	Zapnuto.
25 03	Nastavení zpoždění otevírání MOTORU 2 Během otevírání se MOTOR 2 spouští s nastavitelným zpožděním po MOTORU 1.
00 10	Od 0 do 10 sec
26 05	Nastavení zpoždění zavírání MOTORU 1 Během zavírání se MOTOR 1 spouští s nastavitelným zpožděním po MOTORU 2.
00-60	Od 0 do 60 sec
27 02	Nastavení doby zpětného chodu po aktivaci snímací lišty nebo detekci překážky (prevence rozdrčení). Tím se nastaví doba obráceného manévru po aktivaci snímací lišty nebo systému detekce překážek.
00-60	Od 0 do 60 sec
28 01	Nastavení doby předstihu aktivace elektrického zámku Nastavte dobu předstihu aktivace elektrického zámku
00-02	Od 0 do 2 sec
29 03	Zapnout elektrický zámek Nastaví dobu aktivace elektrického zámku.
00	Vypnuto.
01-06	Zapnuto, s časem od 1 do 6 s. Tento parametr musí být nastaven na hodnotu vyšší než parametr 38 (pokud je povolen).
30 00	Zapnout filtr proti rušení pro napájení z generátoru
00	Vypnuto.
01	Zapnuto. Tento parametr umožňuje funkci doplňkového digitálního filtru pro zlepšení činnosti řídicí jednotky při napájení generátorem a optimalizaci ovládání motoru.
31 06	Nastavit točivý moment motoru při otevíracím / zavíracím manévru Tento parametr musí být vždy roven nebo menší než hodnota nastavená pro parametr 33.
04-08	4 = minimální točivý moment motoru ... 8 = maximální točivý moment motoru.
32 06	Nastavit točivý moment motoru během zpomalování
04-08	4 = minimální točivý moment motoru ... 8 = maximální točivý moment motoru.
33 08	Nastavit zvýšení točivého momentu motoru na začátku manévru
01-08	1 = minimální točivý moment motoru ... 8 = maximální točivý moment motoru.

34 02	Nastavit počáteční zrychlení při otevírání / zavírání (soft-start)
00	Vypnuto.
01-02	Zapnuto. Na začátku manévru se brána zrychluje pomalu a postupně.
03-04	Zapnuto. Na začátku manévru se brána zrychluje ještě pomaleji a postupně. POZNÁMKA: hodnoty jsou dostupné pouze v případě, že kodér je zapnutý (75 na rozdíl od 00). Nastavení hodnoty 04 se nedoporučuje protěžké brány.
35 08	Nastavit točivý moment motoru po aktivaci snímací lišty nebo kodéru.
00	Vypnuto. Použitý točivý moment je hodnota nastavená pro parametr 31.
01-08	1 = minimální točivý moment motoru ... 8 = maximální točivý moment motoru.
36 03	Zapnout maximální zvýšení točivého momentu na začátku manévru
	Pokud je tento parametr zapnutý, aplikuje se při každém spuštění motoru po nastavitelnou dobu maximální zesílení točivého momentu, aby se brána mohla začít pohybovat.
00-20	Od 0 do 20 sec
37 00	Nastavit vzdálenost přiblížení pro otevření / zavření
00	Vypnuto.
01-05	01 = 0,5 m dlouhé křídlo brány; 02 = 1 m dlouhé křídlo brány; 03 = 1,5 m dlouhé křídlo brány; 04= 2 m dlouhé křídlo brány; 05 délka křídla brány \geq 2,5 m v . Když je tato funkce zapnutá, aplikovaný točivý moment se během poslední části trasy brány sníží, čímž se sníží vibrace brány při dosažení dorazu. U instalací s elektrickým zámkem se aplikovaný krouticí moment během poslední části zavírání zvýší, aby se zajistilo, že zámek správně zapadne. U instalací bez elektrického zámku se krouticí moment během poslední části trasy brány redukuje, aby se snížily vibrace brány. POZNÁMKA: parametr je viditelný pouze v případě, že kodér je zapnutý 75 01
38 00	Zapnout zpětný impuls uvolnění elektrického zámku
00	Vypnuto.
01-04	Zapnuto. Na začátku každého otevíracího manévru řídicí jednotka aplikuje krátce uzavírací sílu (nastavitelnou od 1 do 4 sec) za účelem uvolnění elektrického zámku. Aktivace funkce reverzního impulsu uvolnění elektrického zámku automaticky zapne parametry 28 01 (doba předstihu zapnutí elektrického zámku 1 s) a 29 03 (doba aktivace elektrického zámku = 3 sec).
4101	Nastavit zpomalení během otevírání / zavírání
00	Vypnuto.
01	Střední zpomalení. POZNÁMKA: maximální nastavitelná hodnota pro 6pólové motory (R20/302, R20/502, R21/368, H23/282, R41/832, R41/833)..
02	Maximální zpomalení. DŮLEŽITÉ: Používejte POUZE v mimořádných situacích, například pro velmi lehké brány. NEPOUŽÍVEJTE 6pólové motory (R20/302, R20/502, R21/368, H23/282, R41/832, R41/833).
42 20	Nastavit citlivost detekce překážek během manévru
	Pokud je během manévru otevírání nebo zavírání detekována překážka, brána se okamžitě obrátí. POZNÁMKA: Maximální hodnota je omezena na 60 6pólové pomalé motory (A1 01).
43 50	Nastavit citlivost detekce překážek při zpomalení
	Pokud je během zpomalení otevírání nebo zavírání detekována překážka, brána se okamžitě obrátí. POZNÁMKA: Maximální hodnota je omezena na 6pólové pomalé motory (A1 01).
01-99	Od 1 % do 99 %. 01 = minimální citlivost ...99= maximální citlivost.

49 00	Nastavení počtu pokusů o automatické uzavření po aktivaci snímací lišty nebo detekci překážky (ochrana proti rozdrčení)
00	Žádné pokusy o automatické uzavření.
01-03	<input type="checkbox"/> Od 1 do 3 pokusů o automatické uzavření. Doporučujeme nastavit hodnotu rovnou nebo nižší než hodnota nastavená pro parametr A2. Automatické uzavření se provádí pouze tehdy, když je brána zcela otevřená.

50 00	Nastavení režimu fotobužky během otevírání brány (FT1)
00	VYPNUTO. Fotobužka není aktivní nebo není nainstalována.
01	ZASTAVENÍ. Brána se zastaví a zůstane stát, dokud nebude přijat další příkaz.
02	OKAMŽITÉ OBRÁCENÍ. Pokud se během otevírání brány aktivuje fotobužka, brána se okamžitě obrátí.
03	DOČASNÉ ZASTAVENÍ. Pokud je fotobužka zablokována, brána se zastaví. Když je fotobužka uvolněna, brána se znovu otevírá.
04	ZPOŽDĚNÉ OBRÁCENÍ. Pokud je fotobužka zablokována, brána se zastaví. Když je fotobužka uvolněna, brána se znovu zavírá.

51 02	Nastavení režimu fotobužky při zavírání brány (FT1)
00	VYPNUTO. Fotobužka není aktivní nebo není nainstalována.
01	ZASTAVENÍ. Brána se zastaví a zůstane stát, dokud nebude přijat další příkaz.
02	OKAMŽITÉ OBRÁCENÍ. Pokud se fotobužka aktivuje během zavírání brány, brána se okamžitě obrátí.
03	DOČASNÉ ZASTAVENÍ. Pokud je fotobužka zablokována, brána se zastaví. Když je fotobužka uvolněna, brána se opět zavírá.
04	ZPOŽDĚNÉ OBRÁCENÍ. Pokud je fotobužka zablokována, brána se zastaví. Když je fotobužka uvolněna, brána se otevírá.

52 01	Režim fotobužky (FT1) s uzavřenou bránou
00	Když je fotobužka zablokována, brána se nemůže otevřít.
01	Když je přijat povel k otevření, brána se otevře i když je fotobužka zablokována.
02	Když je fotobužka zablokována, odešle příkaz k otevření brány.

53 00	Nastavení režimu fotobužky během otevírání brány (FT2)
00	VYPNUTO. Fotobužka není aktivní nebo není nainstalována.
01	ZASTAVENÍ. Brána se zastaví a zůstane stát, dokud nebude přijat další příkaz.
02	OKAMŽITÉ OBRÁCENÍ. Pokud se během otevírání brány aktivuje fotobužka, brána se okamžitě obrátí.
03	DOČASNÉ ZASTAVENÍ. Pokud je fotobužka zablokována, brána se zastaví. Když je fotobužka uvolněna, brána se znovu otevírá.
04	ZPOŽDĚNÉ OBRÁCENÍ. Pokud je fotobužka zablokována, brána se zastaví. Když je fotobužka uvolněna, brána se znovu zavírá.

54 00	Nastavení režimu fotobužky při zavírání brány (FT2)
00	VYPNUTO. Fotobužka není aktivní nebo není nainstalována.
01	ZASTAVENÍ. Brána se zastaví a zůstane stát, dokud nebude přijat další příkaz.
02	OKAMŽITÉ OBRÁCENÍ. Pokud se fotobužka aktivuje během zavírání brány, brána se okamžitě obrátí.
03	DOČASNÉ ZASTAVENÍ. Pokud je fotobužka zablokována, brána se zastaví. Když je fotobužka uvolněna, brána se opět zavírá.
	ZPOŽDĚNÉ OBRÁCENÍ. Pokud je fotobužka zablokována, brána se zastaví. Když je fotobužka uvolněna, brána se otevírá.

55 01	Režim fotobuňky (FT2) s uzavřenou bránou
00	Když je fotobuňka zablokována, brána se nemůže otevřít.
01	Když je přijat povel k otevření, brána se otevře i když je fotobuňka zablokována.
02	Když je fotobuňka zablokována, odešle příkaz k otevření brány.
56 00	6 sec po aktivaci fotobuňky (FT1-FT2) zapnout příkaz k zavření POZNÁMKA: Tento parametr není viditelný, pokud je <input type="checkbox"/> nebo je nastaven.
00	Vypnuto.
01	Zapnuto. Když je fotobuňka FT1 brány překročena, příkaz k zavření se odešle o 6 sekund později.
02	Zapnuto. Když je fotobuňka FT2 brány překročena, příkaz k zavření se odešle o 6 sekund později.
60 00	Zapnout brzdění na mechanickém dorazu / koncovém spínači otevření a zavření
00	Vypnuto.
01	Zapnuto. Na konci manévru proti mechanickému dorazu otevření a / nebo zavření brána brzdí.
61 00	Po aktivaci fotobuněk aktivovat brzdění
00	Vypnuto.
01	Zapnuto. Když se fotobuňky aktivují, brána brzdí.
62 00	Zapnout brzdění po příkazu STOP
00	Vypnuto.
01	Zapnuto. Když řídicí jednotka přijme příkaz STOP (ZASTAVENÍ), brána brzdí.
63 00	Zapnout brzdění po inverzi otevřít > zavřít / zavřít > otevřít
00	Vypnuto.
01	Zapnuto. Když řídicí jednotka přijme během otevření brány příkaz k zavření, nebo během zavírání příkaz k otevření, brána před obrácením směru brzdí.
64 05	Nastavit dobu brzdění VAROVÁNÍ: nastavte raději nízké hodnoty, aby se brána zastavila správně.
01-20	Lze nastavit od 1 do 20 desetiny sekundy.
65-08	Nastavit brzdnou sílu UPOZORNĚNÍ: doporučuje se zkontrolovat, zda nastavená hodnota zaručuje nejlepší brzdění.
05-08	5 = minimální síla ... 8 = maximální síla.
70 02	Vybrat počet nainstalovaných motorů POZNÁMKA: pokud se tento parametr změní, proveďte odpojení od síťového napájení 230 V AC, počkejte, až se displej vypne, a poté znovu připojte k síti. Opakujte postup načtení (viz Kapitola 10).
01	1 motor.
02	2 motory. DŮLEŽITÉ: Pro obě křídla brány použijte stejný typ motoru.
72 00	Zapnout koncové spínače POZNÁMKA: pokud se tento parametr změní, proveďte odpojení od síťového napájení 230 V AC, počkejte, až se displej vypne, a poté znovu připojte k síti. Opakujte postup načtení (viz Kapitola 10). POZOR: jinou hodnotu nastavte pouze tehdy, když je k řídicí jednotce připojen koncový spínač.
00	Není nainstalován žádný koncový spínač.
01	Koncové spínače otevření a zavření brány jsou nainstalovány.
02	Jsou instalovány koncové spínače otevřené brány.

73 03	Konfigurace snímací lišty COS1
00	Snímací lišta NENÍ NAINSTALOVÁNA.
01	NC kontakt (normálně zavřený). Brána se obrací pouze při otevírání.
02	Kontakt s odporem 8k2. Brána se obrací pouze při otevírání.
03	NC kontakt (normálně zavřený). Brána se vždy obrátí.
04	Kontakt s odporem 8k2. Brána se vždy obrátí.

74 00	Konfigurace snímací lišty COS2
00	Snímací lišta NENÍ NAINSTALOVÁNA.
01	NC kontakt (normálně zavřený). Brána se obrátí pouze při zavírání.
02	Kontakt s odporem 8k2. Brána se obrátí pouze při zavírání.
03	NC kontakt (normálně zavřený). Brána se vždy obrátí.
04	Kontakt s odporem 8k2. Brána se vždy obrátí.

75 00	Konfigurovat kodér POZNÁMKA: pokud není nainstalován žádný kodér, používá se časové řízení. pokud se tento parametr změní, odpojte síťové napětí 230 V AC, počkejte, až se displej vypne, a poté znovu připojte k síti. Opakujte postup načtení (viz Kapitola 10).
00	Není nainstalován žádný kodér.
01	Jsou instalovány optické kodéry (8 pulzů / otáčku).
02	Řada E30. Jsou nainstalovány magnetické kodéry (1 puls / otáčku)
03	Řada R21 (verze V.1). Jsou nainstalovány magnetické kodéry (1 puls / otáčku).

76 00	Konfigurace rádiového kanálu 1 (PR1)
77 01	Konfigurace rádiového kanálu 2 (PR2)
00	KROKOVÝ REŽIM.
01	ČÁSTEČNÉ OTEVŘENÍ
02	OTEVŘENÍ
03	ZAVŘENÍ.
04	ZASTAVENÍ.
05	Stropní světlo. Výstup COR je řízen pomocí dálkového ovladače. Kontrolka zůstane svítit, dokud je dálkové ovládání aktivní. Parametr 79 je ignorován.
06	Stropní světlo ON-OFF (ZAP-VYP) (PP). Výstup COR je řízen pomocí dálkového ovladače. Dálkový ovladač zapíná a vypíná stropní světlo. Parametr 79 je ignorován
07	BLIKAJÍCÍ SVĚTLO. Výstup FLASHING LIGHT (BLIKAJÍCÍ SVĚTLO) je řízen pomocí dálkového ovladače. Kontrolka zůstane svítit, dokud je dálkové ovládání aktivní. Parametr 78 je ignorován.
08	BLIKAJÍCÍ SVĚTLO ZAPNOUT-VYPNOUT. Výstup FLASHING LIGHT (BLIKAJÍCÍ SVĚTLO) je řízen pomocí dálkového ovladače. Dálkový ovladač zapíná a vypíná stropní světlo. Parametr 78 je ignorován.

7800	Konfigurace frekvence blikajícího světla
00	Frekvence se nastavuje elektronicky pomocí jednotky blikajícího světla.
01	Pomalé blikání.
02	Když se brána otevírá, světlo pomalu bliká. Když se brána zavírá, světlo bliká rychle.

79 60	Výběr režimu stropního světla
00	Vypnuto.
01	PULS. Na začátku každého manévru stropní světlo svítí.
02	AKTIVNÍ. Světlo zůstane rozsvícené po celou dobu trvání manévru.
03-90	Od 3 do 90 sec Světlo zůstane rozsvícené po dokončení manévru po nastavenou dobu.
92-99	Od 2 do 9 minut. Světlo zůstane rozsvícené po dokončení manévru po nastavenou dobu.

80 00	Konfigurace kontaktů hodin Když je funkce hodin aktivní, brána se otevře a zůstane otevřená. Na konci naprogramovaného času nastaveného externím zařízením (hodiny) se brána zavře.
00	Když je funkce hodin aktivní, brána se otevře a zůstane otevřená. jakýkoli přijatý signál příkazu je ignorován.
01	Když je funkce hodin aktivní, brána se otevře a zůstane otevřená. Jakýkoli přijatý signál příkazu je akceptován. Když se brána vrátí do zcela otevřené polohy, funkce hodin se znovu aktivuje.

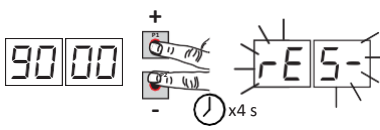
90 00	Obnovení výchozích továrních hodnot POZNÁMKA Tento postup je možný pouze v případě, že není nastaveno heslo pro ochranu dat.
	 <p>Varování! Obnovení výchozích nastavení zruší všechna dříve provedená nastavení: po obnovení zkontrolujte, zda jsou všechny parametry pro tuto instalaci vhodné. Výchozí tovární nastavení lze obnovit také pomocí tlačítek + (PLUS) a / nebo - (MINUS) následujícím způsobem:</p> <ul style="list-style-type: none"> • Vypněte napájení. • Stiskněte a podržte tlačítka + (PLUS) a - (MINUS), dokud se jednotka nezapne. • Po 4 sekundách na displeji bliká zpráva rE5- • Výchozí tovární nastavení je nyní obnoveno.

	Identifikační číslo Identifikační číslo se skládá z hodnot parametrů od n0 do n5. 5 POZNÁMKA: Hodnoty uvedené v tabulce jsou pouze orientační.
n0 01	Verze hardwaru.
n1 23	Rok výroby.
n2 45	Týden výroby.
n3 67	Příklad: 01 23 45 67 89 01 23
n4 89	
n5 01	
n6 23	

	Zobrazit počítadlo manévrů Číslo se skládá z hodnot parametrů o0 až o1 násobených 100. POZNÁMKA: Hodnoty uvedené v tabulce jsou pouze orientační.
o0 01	Provedené manévry. Příklad: 01 23 x 100 = 12 300 manévrů.
o1 23	

	Zobrazit počítadlo hodin manévrování Číslo se skládá z hodnot parametrů h0 do h1. POZNÁMKA: Hodnoty uvedené v tabulce jsou pouze orientační.
h0 01	Hodiny manévrování. Příklad: 01 23= 123 hodin.
h1 23	

	Zobrazit dny řídicí jednotky na počítadle Číslo se skládá z hodnot parametrů d0 do d1. POZNÁMKA: Hodnoty uvedené v tabulce jsou pouze orientační.
d0 01	Dny se zapnutou jednotkou. Příklad: 01 23= 123 dnů.
d1 23	

	<p>Heslo</p> <p>Nastavení hesla zabraňuje neoprávněným osobám v přístupu k nastavením. Pokud je aktivní ochrana heslem (CP= 01), lze zobrazovat parametry, ale hodnoty NELZE měnit. Pro řízení přístupu k automatizačnímu systému brány se používá pouze jedno heslo. VAROVÁNÍ: Pokud heslo ztratíte, obraťte se na službu technické podpory.</p>
P100 P200 P300 P400	<p>Postup aktivace hesla:</p> <ul style="list-style-type: none"> • Zadejte požadované hodnoty parametrů P 1, P2, P3a P4. • Pomocí tlačítek UP (NAHORU) a/nebo DOWN (DOLŮ) zobrazte parametr CP • Stiskněte a podržte tlačítka + a - po dobu 4 sekund. • Displej bliká, což potvrzuje, že heslo bylo uloženo. • Vypněte a znovu zapněte řídicí jednotku. Zkontrolujte, zda je aktivována ochrana heslem (CP=01). <p>Postup dočasného odemknutí:</p> <ul style="list-style-type: none"> • Zadejte heslo. • Zkontrolujte, že CP=00. <p>Postup zrušení hesla:</p> <ul style="list-style-type: none"> • Zadejte heslo (CP=00). • Uložte hodnoty P1, P2, P3, P4 =00 • Pomocí tlačítek UP (NAHORU) a/nebo DOWN (DOLŮ) zobrazte parametr CP • Stiskněte a podržte tlačítka + a - po dobu 4 sekund. • Displej bliká, což potvrzuje, že heslo bylo zrušeno heslo(hodnoty P 100, P2 00, P3 00 a P4 00 indikují, že není nastaveno žádné heslo). • Vypněte a znovu zapněte řídicí jednotku (CP=00).
CP 00	Změna hesla
00	Ochrana deaktivována.
01	Ochrana aktivována.

13 Příklad instalace se dvěma opačnými automatizačními systémy

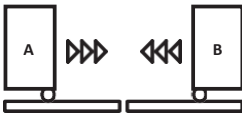

K jednomu řídicímu systému H70/200AC lze připojit dva opačné automatizační systémy posuvné brány. Automatizační systém A připojte ke svorkám **AP1-CM-CH1** a automatizační systém B připojte ke svorkám **AP2-CM-CH2**.

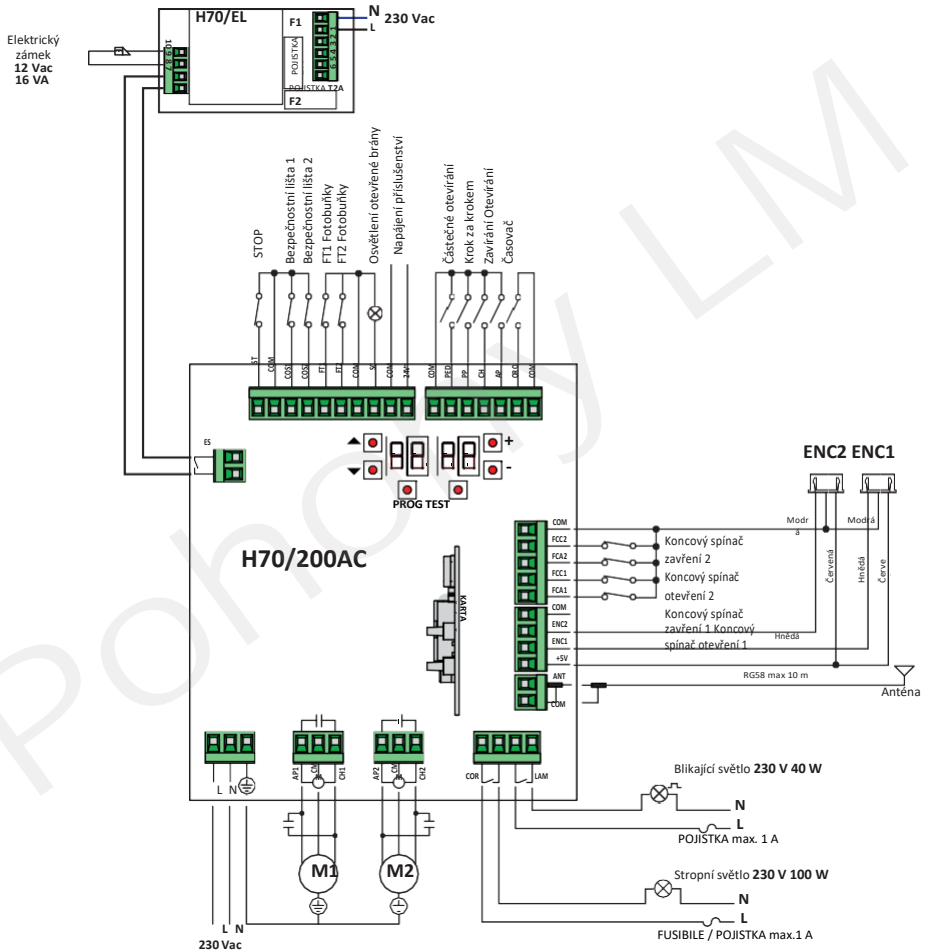

14 Stav bezpečnostního vstupu a příkazu (režim TEST)

Bez aktuálně aktivních příkazů stiskněte tlačítko TEST a zkontrolujte následující:

DISPLEJ	MOŽNÁ PŘÍČINA	AKCE POMOCÍ SOFTWARE	FYZICKÁ NÁPRAVNÁ AKCE
88 41	Bezpečnostní kontakt STOP je otevřený.	-	Namontujte tlačítko STOP (NC) nebo propojte kontakt ST s kontaktem COM .
88 39	Snímací lišta COS1 není připojena nebo je připojena nesprávně.	Nastavte parametr 73 00 pokud ji nepoužíváte, nebo ji vypněte.	Propojte kontakt COS1 s kontaktem COM , pokud se nepoužívá, nebo jej vypněte.
88 38	Snímací lišta COS2 není připojena nebo je připojena nesprávně.	Nastavte parametr 74 00 pokud ji nepoužíváte, nebo ji vypněte.	Propojte kontakt COS2 s kontaktem COM , pokud se nepoužívá, nebo jej vypněte.
88 37	Fotobuňka FT1 není připojena nebo je připojena nesprávně.	Nastavte parametr 50 00 e 51 00 pokud ji nepoužíváte, nebo ji vypněte.	Propojte kontakt FT1 s kontaktem COM , pokud se nepoužívá, nebo jej vypněte. Zkontrolujte zapojení podle příslušného schématu zapojení
88 36	Fotobuňka FT2 není připojena nebo je připojena nesprávně.	Nastavte parametr 53 00 e 54 00 pokud se nepoužívá, nebo ji vypněte.	Propojte kontakt FT2 s kontaktem COM , pokud se nepoužívá, nebo jej vypněte. Zkontrolujte zapojení podle příslušného schématu zapojení
88 FE	Nejméně 3 koncové spínače ve stavu otevřeného kontaktu nebo nejsou připojeni.	-	Zkontrolujte připojení koncových spínačů.
88 FA	Obě křídla brány na koncovém spínači otevření.	-	-
	Koncový spínač otevření není připojen.	-	Zkontrolujte připojení koncových spínačů.
88 FC	Obě křídla brány na koncovém spínači zavření.	-	-
	Koncový spínač zavření není připojen.	-	Zkontrolujte připojení koncových spínačů.
88 F1	Koncové spínače LEAF 1 nejsou připojeni nebo jsou připojeni nesprávně.	-	Zkontrolujte připojení koncových spínačů.
88 F2	Koncové spínače LEAF 2 nejsou připojeni nebo jsou zapojeny nesprávně.	-	Zkontrolujte připojení koncových spínačů.
88 20	Koncový spínač otevření LEAF 1 není připojen nebo je připojen nesprávně. Nebo je LEAF 1 otevřeno.	-	Zkontrolujte připojení koncových spínačů.
88 21	Koncový spínač uzavření LEAF 1 není připojen nebo je připojen nesprávně. Nebo je LEAF 1 uzavřeno.	-	Zkontrolujte připojení koncových spínačů.
88 22	Koncový spínač otevření LEAF 2 není připojen nebo je připojen nesprávně. Nebo je LEAF 2 otevřeno.	-	Zkontrolujte připojení koncových spínačů.
88 23	Koncový spínač uzavření LEAF 2 není připojen. Nebo je LEAF 2 uzavřeno.	-	Zkontrolujte připojení koncových spínačů.
PP 00	Pokud nastane bez záměrného příkazu, kontakt (N.O.) může být vadný nebo je jedno z tlačítek nesprávně připojeno.	-	Zkontrolujte kontakty PP - COM a připojení k tlačítkům.
CH 00		-	Zkontrolujte kontakty CH - COM a připojení k tlačítkům.
AP 00		-	Zkontrolujte kontakty AP - COM a připojení k tlačítkům.
PE 00		-	Zkontrolujte kontakty PED - COM a připojení k tlačítkům.
Or 00	Pokud nastane bez záměrného příkazu, kontakt (N.O.) může být vadný nebo časovač může být nesprávně připojen.	-	Zkontrolujte kontakty ORO - COM . Kontakt nesmí být propojen, pokud se nepoužívá.

POZNÁMKA: Stisknutím tlačítka TEST opustíte režim TEST.

Doporučujeme odstraňovat chyby v bezpečnostním zařízení a stavech vstupů pouze pomocí "softwarových nápravných opatření".

15 Alarmy a poruchy

PROBLEM	ALARM	MOZNA PRICINA	AKCE
Brána se neotevře ani neuzavře.	LED dioda POWER (NAPÁJENÍ) je zhasnutá	Chybí napájení.	Zkontrolujte napájecí kabel.
	LED dioda POWER (NAPÁJENÍ) je zhasnutá	Vypálené pojistky.	Vyměňte pojistku. Před vyjmutím pojistek vždy proveďte odpojení od sítě.
	Příklad: 15 EE 21 EE	Chyba konfiguračního parametru.	Správně nastavte hodnotu konfigurace a uložte ji.
	24 AC blikání	Odpojená nebo poškozená pojistka F2. Příslušenství není napájeno.	Znovu připevněte pojistku F2 nebo ji vyměňte.
Postup načtení není dokončen správně.	AP PE	Náhodné stisknutí tlačítka TEST.	Opakujte postup načtení.
		Bezpečnostní zařízení ve stavu alarmu.	Stiskněte tlačítko TEST a zkontrolujte bezpečnostní zařízení ve stavu alarmu a připojení bezpečnostních zařízení.
Dálkové ovládání má omezený rozsah a nefunguje, když se automatická brána pohybuje.	-	Rádiový přenos je rušen kovovými konstrukcemi a železobetonovými stěnami.	Nainstalujte anténu ven.
	-	Ploché baterie.	Vyměňte baterie vysílače.
Blikající světlo nefunguje.	-	Vypálená žárovka / LED dioda nebo vodiče blikajícího světla odpojeny.	Zkontrolujte kabely LED diod a / nebo vodiče konektorů.
Kontrolka otevřené brány nefunguje.	-	Vypálená žárovka nebo odpojené vodiče.	Zkontrolujte žárovku a / nebo vodiče.
Brána neprovádí požadovaný manévr.	-	Kabely motoru jsou překřížené.	Vyměňte dva vodiče na svorce X-Y-Z nebo Z-Y-X.

POZNÁMKA: Stisknutím tlačítka TEST dočasně zrušíte alarm. Pokud problém nebyl vyřešen, při příštím přijetí příkazu se alarm znovu objeví na displeji.

16 Mechanické uvolnění

V případě výpadku napájení lze bránu odemknout podle pokynů uvedených v návodu k obsluze a údržbě systému automatizace.



Další informace najdete v příručce k automatizačnímu systému.

Po přijetí prvního příkazového signálu po obnovení síťového napájení řídicí jednotka spustí otevírací manévr v režimu obnovy polohy (viz kapitola 17).

17 Režim obnovy polohy

Když jednotka po výpadku napájení přijme první příkazový signál, po odemknutí motoru nebo po detekci překážky ve stejné poloze třikrát po sobě (s aktivovanými snímači) spustí řídicí jednotka manévr v režimu obnovy polohy.

Pokud je nainstalován kodér, manévr v režimu obnovy polohy se provádí nízkou rychlostí; jinak se manévr provede normální rychlostí. Blikající světlo bliká s jiným pracovním cyklem, než obvykle (3 sec zapnuto, 1,5 sec vypnuto).

Řídicí jednotka během tohoto postupu obnoví data instalace.

Varování! Dokud brána nedokončí otevírací a zavírací manévr, nepoužívejte žádné ovládací prvky. Obnovení polohy se provádí okamžitě po aktivaci koncových spínačů (pokud jsou nainstalovány).

18 Počáteční testování

Testování musí provádět kvalifikovaný technický personál.

Instalační technik je povinen změřit nárazové síly a na řídicí jednotce zvolit odpovídající hodnoty otáček a točivého momentu, aby bylo zajištěno, že motorizované dveře nebo brána zůstanou v mezích stanovených normami EN 12453 a EN 12445.

Ujistěte se, že jsou dodržena ustanovení kapitoly 1 "VŠEOBECNÁ UPOZORNĚNÍ".

- Zapněte napájení.
- Zkontrolujte, zda všechny připojené ovládací prvky fungují správně.
- Zkontrolujte jízdu a zpomalení.
- Zkontrolujte, zda je síla nárazu správná podle norem EN 12453 a EN12445.
- Zkontrolujte, zda jsou bezpečnostní zařízení aktivována správně
- Odpojte napájecí kabel ze sítě a znovu jej připojte.
- Při spouštění brány v mezilehlé poloze zkontrolujte, zda je postup obnovení polohy dokončen správně pro obě polohy, otevřeno i zavřeno.
- Zkontrolujte nastavení koncových spínačů (pokud jsou nainstalovány).
- Zkontrolujte, zda systém uvolnění pracuje správně.

19 Spuštění

Instalační technik je povinen vypracovat technický soubor systému a uchovávat jej po dobu nejméně 10 let. Soubor musí obsahovat schéma zapojení, výkres a fotografii systému, analýzu rizik a přijatá řešení, prohlášení výrobce o shodě pro všechna připojená zařízení, návody k obsluze všech zařízení a / nebo příslušenství a plán údržby systému.

Na motorizované dveře nebo bránu připevněte štítek s údaji o automatizačním systému, jméno osoby odpovědné za uvedení do provozu, sériové číslo a rok výroby a také označení CE.

Připevněte desku a / nebo štítek s údaji pro operace, které jsou nutné k ručnímu odemknutí systému.

Vypracujte a předějte koncovému uživateli prohlášení o shodě, návod k použití a varování a plán údržby.

Ujistěte se, že koncový uživatel pochopil správný automatický, ruční nebo nouzový provoz systému.

Informujte koncového uživatele o nebezpečích a rizicích, která se mohou vyskytovat.

20 Údržba

Každých 6 měsíců provádějte plánovanou údržbu. Zkontrolujte čistotu a funkci.

Pokud jsou v jednotce nečistoty, vlhkost, hmyz nebo jiné cizí předměty, odpojte síťový zdroj a vyčistěte desku a kryt.

Po vyčištění opakujte postup počáteční instalace.

Pokud na desce plošných spojů zjistíte korozi, vyhodnoťte, zda je nutné desku vyměnit.

21 Likvidace



Odinstalování výrobku smí provádět pouze kvalifikovaný technický personál, a to podle vhodných postupů pro správné a bezpečné odstranění výrobku. Tento výrobek je vyroben z mnoha různých materiálů. Některé z těchto materiálů lze recyklovat, zatímco jiné je třeba správně zlikvidovat ve specifických recyklačních nebo odpadních zařízeních uvedených v místních právních předpisech platných pro tuto kategorii výrobků.

Nevyhazujte tento výrobek do domácího odpadu. Dodržujte místní předpisy pro třídění odpadu, nebo při nákupu ekvivalentního nového výrobku předejte starý výrobek prodejci.

Místní předpisy mohou předpokládat, že nesprávná likvidace tohoto výrobku je nebezpečná.

Varování! Některé části tohoto výrobku mohou obsahovat látky, které jsou škodlivé pro životní prostředí nebo nebezpečné, a které mohou při nesprávném zacházení způsobit poškození životního prostředí nebo zdraví osob.

Pohony LM

Pohony LM

Pohony LM

Pohony LM



ROGER TECHNOLOGY

Via S. Botticelli 8 • 31021 Bonisiolo di Mogliano Veneto (TV) •
ITÁLIE P.IVA 01612340263 • Tel. +39 041.5937023 • Fax. +39
041.5937024

info@rogertechnology.com • www.rogertechnology.com